

**SIGMA BIKE COMPUTER
BC 1606L**

**BIKE COMPUTER
TOPLINE**



WWW.SIGMASPORT.COM

SIGMA EUROPA:
SIGMA Elektro GmbH
Dr.-Julius-Leber-Straße 15
D-67433 Neustadt a.d.W.
Tel. +49-(0)6321-9120-118
Fax +49-(0)6321-9120-34

SIGMA USA:
North America
1067 Kingsland Drive
Batavia, IL 60510, USA
Tel. +1-630-761-1106
Fax +1-630-761-1107
Toll Free: 888-744-6277

SIGMA ASIA:
Asia, Australia, South America
7F-1, No. 193, Ta-Tun 6th Street,
Taichung City, Taiwan
Tel. +886-4-2475 3577
Fax +886-4-2475 3563



WWW.SIGMASPORT.COM

BC 1606L

Printed in Germany: 086160/1 

Inhalt / Content / Contenu / Contenido / Contenido / Inhoud



Montage / Installation / Installazione / Montaje / Montage

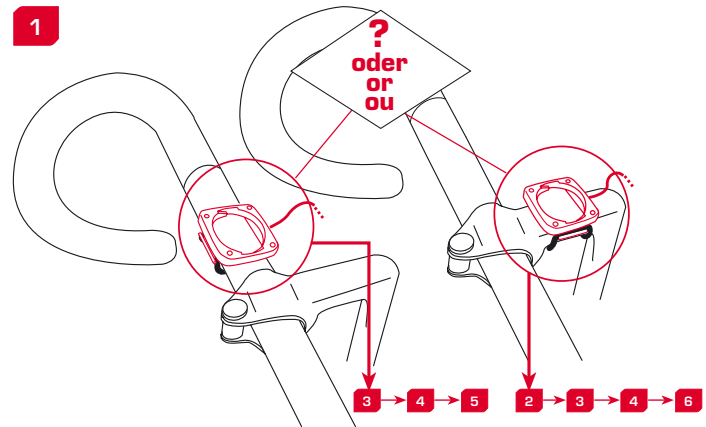

Montage / Installation / Installazione / Montaje / Montage

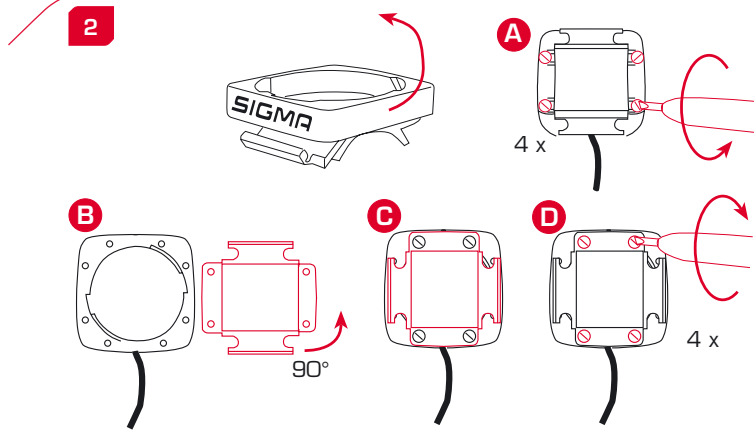

Montage / Installation / Installazione / Montaje / Montage

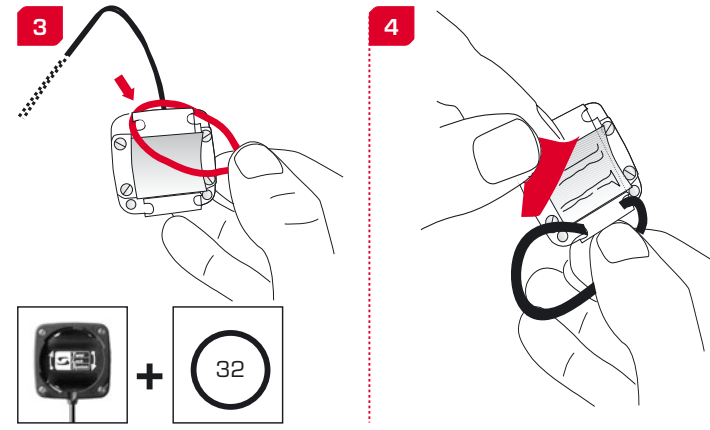

Montage / Installation / Installazione / Montaje / Montage

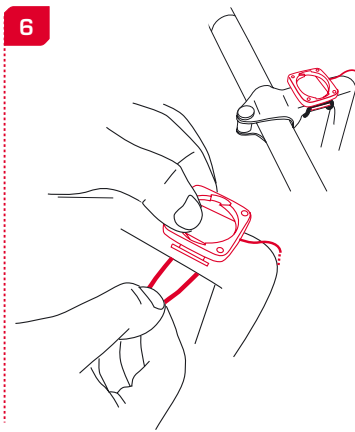
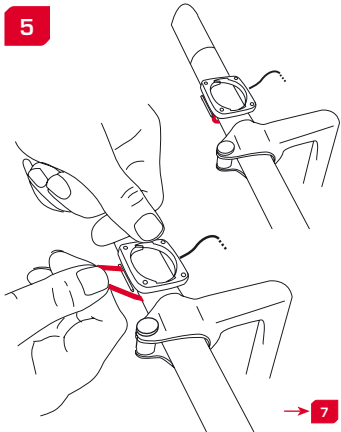

Montage / Installation / Installazione / Montaje / Montage

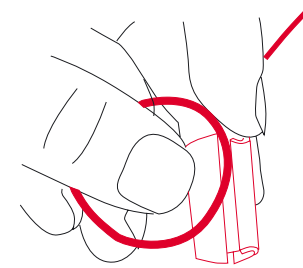
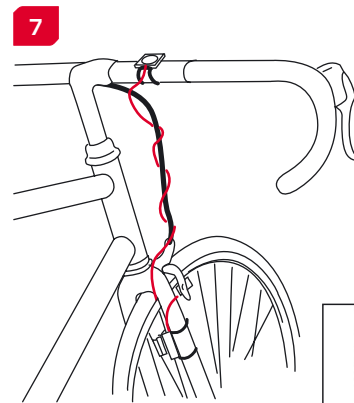

Montage / Installation / Installazione / Montaje / Montage

8

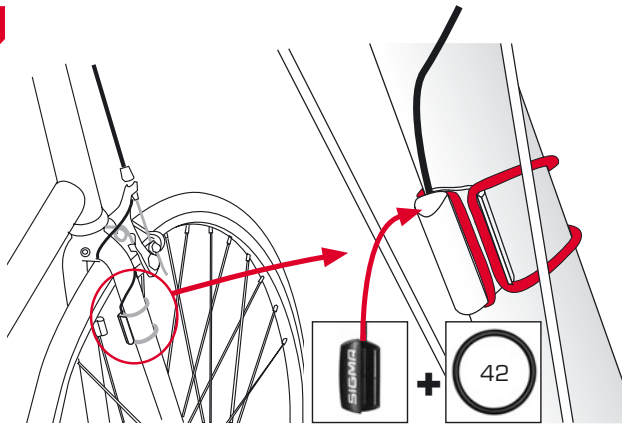

Montage / Installation / Installazione / Montaje / Montage

9

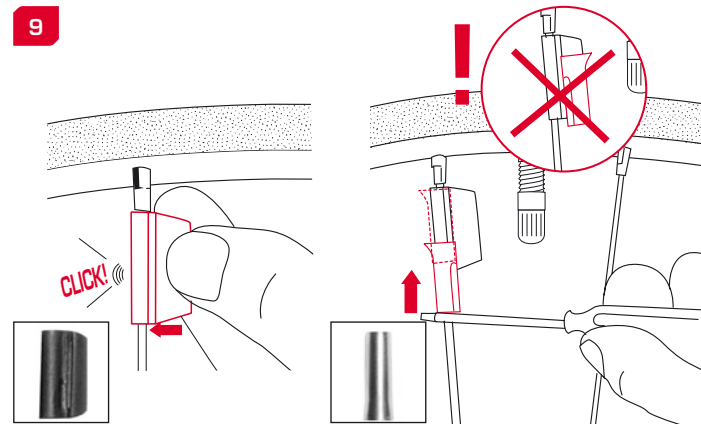

Montage / Installation / Installazione / Montaje / Montage

10

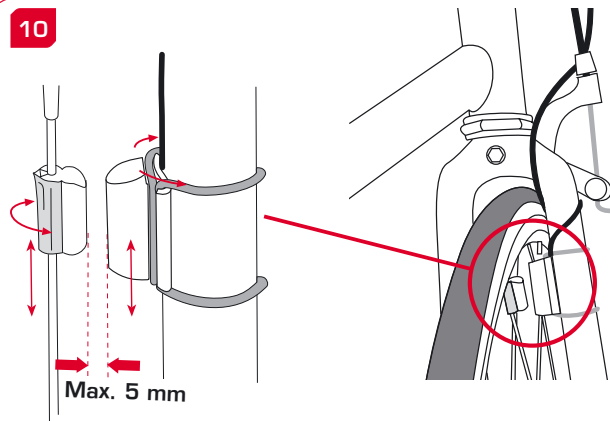

Montage / Installation / Installazione / Montaje / Montage

11

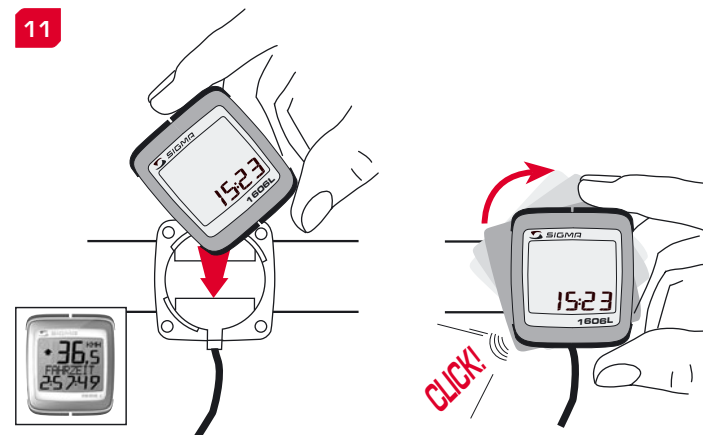

Mode / Reset

DE

TAGES KM
FAHRZEIT
DURCH. KMH
DURCH. UPM
MAX. KMH
STOPPUHR
TIMER +/-
KMZÄHLER +/-

RESET

RESET
+
SET = Licht

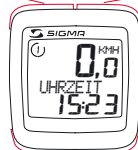

UHRZEIT
STOPPUHR
TIMER +/-
KMZÄHLER +/-
KM-RAD 1/2*
GESAMT KM*
ZEIT-RAD 1/2*
GESAMTZEIT*

MODE 2

- MODE 1/2 Taste: Abrufen der Funkt.
- RESET-Taste: Zurücksetzen der aufgelisteten Funktionen

SET

SPRACHE
RADGRÖSSE 1/2
TRITT AN / AUS
KMZÄHLER +/-
TIMER +/-
etc.

MODE 1

TAGES KM
FAHRZEIT
PEDAL UPM
DURCH. KMH
DURCH. UPM
MAX. KMH

*nicht während der Fahrt

GB USA

TRIP DIST
TRIP TIME
AVG. SPEED
AVG. CADENCE
MAX. SPEED
STOPWATCH
TIMER +/-
TRIP +/-

RESET

RESET
+
SET = Light



CLOCK
STOPWATCH
TIMER UP/DOWN
TRIP UP/DOWN
ODO BIKE 1/2*
TOTAL ODO*
TIME BIKE 1/2*
TOTAL TIME*

MODE 2

- MODE 1/2 button: Open the functions
- RESET button: Resets the listed functions

SET

LANGUAGE
WS BIKE 1/2
SHOW CAD
TRIP UP/DOWN
TIMER UP/DOWN
etc.

MODE 1

TRIP DIST
TRIP TIME
CADENCE
AVG. SPEED
AVG. CADENCE
MAX. SPEED

*not whilst moving

FR

KM JOUR
TEMPS PARC
VIT MOYEN.
CAD MOYEN.
VIT MAXI
CHRONO
CPT TEMPS +/-
CPT KM +/-

RESET

RESET
+
SET = Lumiere

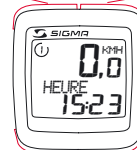

HEURE
CHRONO
CPT TEMPS +/-
CPT KM +/-
KM-VELO 1/2*
KM TOTAL*
TEMPSVELO 1/2*
TEMPSTOTAL*

MODE 2

- Touche MODE 1/2: appel de la fonction.
- Touche RESET: remise à zéro des fonctions listées.

SET

LANGUE
DIM ROUE 1/2
AFF. CAD
COMPTEUR KM +/-
TIMER
etc.

MODE 1

KM JOUR
TEMPS PARC
CADENCE
VIT MOYEN.
CAD MOYEN.
VIT MAXI

*Pas pendant la conduite

Mode / Reset

①

DIST GIORN
TEMPO PERC
VEL MEDIA
MEDIA CAD
VEL MAX
STOP CRONO
TIMER GIU/SU
DISTGIOGIU/SU

RESET

RESET
+
SET = Luce

SET

LINGUA
MISRUOTA 1/2
MOSTRA CAD
DISTGIOGIU/SU
TIMER GIU/SU
etc.



OROLOGIO
STOP CRONO
TIMER GIU/SU
DISTGIOGIU/SU
DIST TOT 1/2*
DIST TOT*
TEMPOBICI 1/2*
TEMPO TOT*

MODE 2

- Tasto MODE 1/2 : richiamo delle funzioni
- Tasto RESET: ripristino delle funzioni elencate

MODE 1

DIST GIORN
TEMPO PERC
FEGU PED
VEL MEDIA
MEDIA CAD
VEL MAX

*Non durante la corsa

②

KM DIA
TIEMPO PAR
VEL MEDIA
CAD MEDIA
VEL MAXIMA
CRONOMETRO
TIEMPO +/-
CUENTA KM +/-

RESET

RESET
+
SET = Luz

SET

IDIOMA
DIM RUEDA 1/2
VER CADEN.
CUENTA KM +/-
TIEMPO +/-
etc.



HORA
CRONOMETRO
TIEMPO +/-
CUENTA KM +/-
KM BICI 1/2*
KM TOTAL*
TIEMPOBICI 1/2*
TIEMPO TOT*

MODE 2

- Tecla MODE 1/2: Activar las funciones
- Tecla RESET: Restablecimiento de las funciones de la lista

MODE 1

KM DIA
TIEMPO PAR
CADENCIA
VEL MEDIA
CAD MEDIA
VEL MAXIMA

*no durante la carrera

③

TRIP KM
TRIP TIJD
GEM. SNELH.
GEM. TRAPF.
MAX. KMH
STOPWATCH
TIMER PLUS/MIN
TRIP PLUS/MIN

RESET

RESET
+
SET = Licht

SET

TAAL
VWS BIKE 1/2
TOON TRAPF.
TRIP PLUS/MIN
TIMER PLUS/MIN
etc.

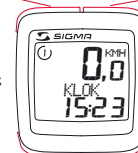

KLOK
STOPWATCH
TIMER PLUS/MIN
TRIP PLUS/MIN
KM BIKE 1/2*
TOTAAL KM*
TIJD BIKE 1/2*
TOTAALTIJD*

MODE 2

- MODE 1/2 toets: oproepen van de functies
- RESET-toets: terugzetten van de functies in de lijst

MODE 1

TRIP KM
TRIP TIJD
TRAP FREQ.
GEM. SNELH.
GEM. TRAPF.
MAX. KMH

*Niet tijdens de rit

Anzeigenwechsel / Display change / Changement d'affichage



(D) • MODE1-Taste drücken, bis die gewünschte Funktion angezeigt wird (TAGES KM, FAHRZEIT, PEDAL UPM, DURCH. KMH, DURCH. UPM, MAX.KMH). Mit MODE2 UHRZEIT, STOPPUHR, TIMER, KMZÄHLER, KM-RAD 1/2*, GESAMT KM*, ZEIT-RAD 1/2*, GESAMTZEIT* aktivieren. *Nicht während der Fahrt.

(GB) • Press MODE1 button until the desired function is displayed (DAILY KM, TRAVELTIME, PEDAL RPM, AVERAGE KMH, AVERAGE RPM, MAX.KMH). Activate TIME, STOPWATCH, TIMER, KM COUNTER, KM-WHEEL 1/2*, TOTAL KM*, TIME-WHEEL 1/2*, TOTAL TIME* by pressing MODE2. *Not whilst moving.

(F) • Appuyer sur la touche MODE1 jusqu'à ce que la fonction souhaitée soit affichée (DISTANCE JOURNALIERE KM, TEMPS PARCOURU, PEDALE UPM, MOYENNE KMH, MOYENNE UPM, MAX.KMH). A l'aide de MODE2 activer HEURE, CHRONOMETRE, TIMER, COMPTEUR KM, KM-ROUE 1/2*, DISTANCE TOTALE EN KM*, TEMPS-ROUE 1/2*, TEMPS TOTAL*. *Pas pendant la conduite.

Il display cambia / Cambio de visualización / Functie wisseling

(I) • Premere il tasto MODE1 fino alla visualizzazione della funzione desiderata (KM GIORNALIERI, TEMPO DI PERCORRENZA, RPM PEDALE, KMH MEDI, RPM MEDI, KMH MAX.). Con MODE2 attivare OROLOGIO, CRONOMETRO, TIMER, CONTACHILOMETRI, KM BICICLETTA 1/2*, KM COMPLESSIVI*, TEMPO BICICLETTA 1/2*, TEMPO COMPLESSIVO*. *Non durante la corsa

(E) • Pulsar la tecla MODE1 hasta que se muestre la función deseada (KM DIARIOS, DURACIÓN DEL TRAYECTO, RPM PEDAL, PROMEDIO KMH, PROMEDIO RPM, KMH MÁX.). Con MODE2 activar HORA, CRONÓMETRO, TEMPORIZADOR, CUENTAKILOMETROS, KM RUEDA 1/2*, KM TOTALES*, TIEMPO RUEDA 1/2*, TIEMPO TOTAL*. *No durante la carrera.

(NL) • MODE1-toets indrukken totdat de gewenste functie aangegeven wordt (DAGAFSTAND, RITTIJD, PEDAAL OMW./MIN., GEM. AANTAL KMH, GEM. AANTAL OMW./MIN., MAX. AANTAL KMH). Met MODE2 de TIJD, STOPWATCH, TIMER, KM-TELLER, KM-FIETS 1/2*, TOTAAL AANTAL KM*, TIJD-FIETS 1/2*, TOTAALTIJD* activeren. *Niet tijdens de rit.

Anzeigenbeleuchtung / Display illumination / Eclairage de l'écran

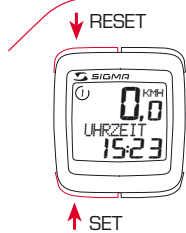

- Mit gleichzeitigem Drücken der SET- und RESET-Taste wird die Lichtfunktion ein/ausgeschaltet. Durch beliebigen Tastendruck wird die Anzeige beleuchtet, mit dem nächsten Druck wird die Funktion weitergeschaltet.
Vermeiden Sie unnötige Beleuchtung, um die Batterie zu schonen!
- The lighting function is switched on/off when you press the SET and RESET button at the same time. The display is illuminated when you press any button and the function is switched on when you press it again.
Protect the battery by avoiding unnecessary illumination!
- En appuyant simultanément sur les touches SET et RESET, la lumière est allumée/éteinte. En appuyant sur une touche, la lumière est activée; en appuyant de nouveau, la prochaine fonction est affichée.
Pour économiser la pile, évitez un éclairage inutile !

Illuminazione display / Iluminación de la indicación / Displayverlichting

- Premendo contemporaneamente il tasto SET e RESET avviene l'accensione o lo spegnimento della funzione di illuminazione. Premendo il tasto una prima volta il display si illumina, premendolo ancora si spegne.
Evitare di illuminare il display se non necessario per salvaguardare la batteria.
- Pulsando al mismo tiempo las teclas SET y RESET se activa / desactiva la función de iluminación. Pulsando se ilumina la pantalla, con la siguiente pulsación se apaga.
Evite una iluminación innecesaria para conservar la pila.
- Door gelijktijdig de SET- en RESET-toets in te drukken, wordt de lichtfunctie in-/uitgeschakeld. Door het indrukken van een willekeurige toets wordt het display verlicht, door nogmaals op een toets te drukken wordt de functie uitgeschakeld.
Voorkom onnodige verlichting om de batterij te sparen.

Grundeinstellungen / Basic settings / Réglages de base



SET ↑ > 3 sec

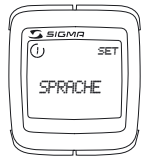

(D) • SET 3 sec drücken um folgende Grundeinstellungen vorzunehmen: Sprache, Wechsel zwischen kmh/mph, Radumfang 1/2, Uhrzeit, Zeit Tritt, Km-Rad 1/2, Zeit-Rad 1/2 und Display-Kontrast. Nach Batteriewechsel müssen nur Uhrzeit und Display-Kontrast eingegeben werden.

(GB) • Press SET for 3 sec to make the following basic settings: language, change between kmh/mph, wheel size 1/2, time, show cadence, km-wheel 1/2, time-wheel 1/2 and display contrast. After changing the battery only the time and display contrast have to be entered.

(F) • Appuyer sur la touche SET 3 sec pour effectuer les réglages de base suivants : langue, changement entre kmh/mph, circonférence de la roue 1/2, heure, montrer pédalage, Km-Roue 1/2, temps-roue 1/2 et contraste de l'écran. Après le changement de la pile, seule l'heure et le contraste de l'écran doivent être à nouveau réglés.

Impostazioni base / Ajustes básicos / Basisinstellingen

(I) • Premere SET per 3 sec. per effettuare le seguenti impostazioni base : Lingua, Cambio da kmh a mph, Larghezza ruota 1/2, Orologio, Visualiz. pedalata, Km bicicletta 1/2, Tempo bicicletta 1/2 e Contrasto display. Dopo la sostituzione della batteria è necessario immettere soltanto l'orologio e il contrasto del display.

(E) • Pulsar la tecla SET durante 3 segundos para realizar los siguientes ajustes básicos: idioma, cambio entre kmh/mph, dimensiones de la rueda 1/2, hora, mostrar pedaleo, Km rueda 1/2, tiempo rueda 1/2 y contraste de la pantalla. Tras un cambio de la pila deben introducirse solo la hora y el contraste de la pantalla.

(NL) • SET 3 sec. indrukken om de volgende basisinstellingen uit te voeren: taal, wisseling tussen kmh/mph, wielomvang 1/2, tijd, toon trapfrequentie, km-fiets 1/2, tijd-fiets 1/2 en displaycontrast. Na het vervangen van de batterij moeten alleen de tijd en het displaycontrast ingegeven worden.

Montage 2. Rad / Assembly 2nd wheel / Montage 2ème roue



WS 1

- D** 1. Wechsel zwischen RAD 1 und RAD 2 erfolgt automatisch, Es muss der (optionale) Lenkerhalter mit WS 2 eingesetzt werden.
- Eine Umschaltung per Eingabe ist nicht mehr möglich.
- GB** 1. Switching between WHEEL 1 and WHEEL 2 is automatic, the (optional) handlebar holder with WS 2 must be used.
- USA**
- F** 1. Le changement entre la ROUE 1 et la ROUE 2 est effectué automatiquement. Il faut utiliser le support vélo (en option) avec WS 2.
- Un changement manuel n'est plus possible.

Montaggio 2. bicicletta / Montaje 2ª rueda / Montage 2de fiets

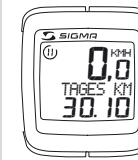

optional WS 2
Art.-Nr. 00389

- I** 1. Il passaggio dalla BICICLETTA 1 alla BICICLETTA 2 avviene automaticamente. È necessario inserire il supporto manubrio (optional) con WS 2.
- Non è più possibile effettuare cambi con immissioni manuali.
- E** 1. El cambio entre la RUEDA 1 y RUEDA 2 se realiza automáticamente. Debe emplearse el soporte del manillar (opcional) con el WS 2.
- Ya no es posible un cambio por introducción.
- NL** 1. Het wisselen van FIETS 1 naar FIETS 2 gaat automatisch. De (optionele) stuurhouder met WS 2 moet ingezet worden.
- Het omschakelen per instelling is niet meer mogelijk.

Eingabe Sprache / Language Entry / Réglage langue

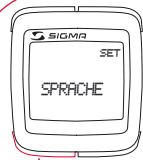

↑ SET

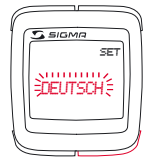

MODE1 ↑
→ D, GB, F, I, E, S, NL

② 2. Sprache einstellen

- MODE1-Taste drücken bis SPRACHE in der Anzeige erscheint.
- SET-Taste kurz drücken, Anzeige blinkt. Mit MODE1-Taste gewünschte Sprache einstellen und mit SET-Taste bestätigen.

② 2. Set language

- Press MODE1 until LANGUAGE is displayed.
- Press the SET button briefly, the display flashes. Set the desired language using the MODE1 button and confirm by pressing SET.

② 2. Régler la langue

- Appuyer sur la touche MODE1 jusqu'à ce que LANGUE apparaisse sur l'écran.
- Appuyer brièvement sur la touche SET, l'affichage clignote. Régler la langue souhaitée à l'aide de la touche MODE1 et confirmer avec la touche SET.

Immissione lingua / Introducir el idioma / Ingave taal

② 2. Impostazione lingua

- Premere il tasto MODE1 fino alla visualizzazione di LINGUA nel display.
- Premere brevemente il tasto SET, il display lampeggia. Mediante il tasto MODE1 impostare la lingua desiderata e confermare con il tasto SET.

② 2. Ajustar el idioma

- Pulsar la tecla MODE1 hasta que aparezca IDIOMA en la pantalla.
- Pulsar brevemente la tecla SET, la indicación parpadea. Con la tecla MODE1 ajustar el idioma seleccionado y confirmar con la tecla SET.

② 2. Taal instellen

- De MODE1-toets indrukken totdat TAAL in het display verschijnt.
- De SET-toets kort indrukken, instelling knippert. Met de MODE1-toets de gewenste taal ingeven en met de SET-toets bevestigen.

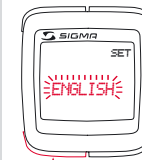

↑ SET



Eingabe KMH/MPH / KMH/MPH Entry / Réglage KMH/MPH



↑ SET



↑ MODE1

→ MPH → KMH

D 3. KMH / MPH

- Mit MODE1-Taste zur KMH/MPH-Eingabe wechseln
- Die SET-Taste kurz drücken.
- In der Anzeige erscheint KMH oder MPH und blinkt.
- Mit MODE1-Taste MPH oder KMH einstellen.
- Mit SET-Taste bestätigen.

GB 3. KMH / MPH

- Press MODE1 to change between KMH/MPH entry
- Press SET briefly.
- KMH or MPH is displayed and flashes.
- Select MPH or KMH using MODE1.
- Confirm by pressing the SET button.

F 3. KMH / MPH

- A l'aide de la touche MODE1 changer le réglage KMH/MPH.
- Appuyer brièvement sur la touche SET.
- KMH ou MPH apparaît sur l'écran et clignote.
- Régler MPH ou KMH à l'aide de la touche MODE1.
- Confirmer par la touche SET.

Immissione KMH/MPH / Introducción KMH/MPH / Ingave KMH/MPH

I 3. KMH / MPH

- Mediante il tasto MODE1 passare all'immissione di KMH/MPH.
- Premere brevemente il tasto SET.
- Sul display appare KMH (oppure MPH) che lampeggia.
- Mediante il tasto MODE1 impostare MPH o KMH.
- Confermare con il tasto SET.

E 3. KMH / MPH

- Con la tecla MODE1 cambiar a la introducción de KMH/MPH
- Pulsar la tecla SET brevemente.
- En la pantalla aparece KMH o MPH y parpadea.
- Con la tecla MODE1 ajustar MPH o KMH.
- Confirmar con la tecla SET.

NL 3. KMH / MPH

- Met de MODE1-toets naar KMH/MPH-instelling gaan.
- De SET-toets kort indrukken.
- In het display verschijnt KMH of MPH en deze knippert.
- Met de MODE1-toets de KMH of MPH ingeven.
- Met de SET-toets bevestigen.

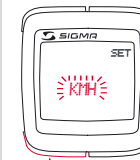

↑



Eingabe Radumfang / Wheel size entry / Circonférence de roue



WS 1



↑ SET

- D 4. Radumfang FAHRRAD 1**
- Mit MODE1-Taste zu FAHRRAD 1 wechseln.
 - SET-Taste kurz drücken, die erste Ziffer zur Eingabe blinkt.
 - Mit MODE2-Taste (+) oder RESET-Taste (-) Werte einstellen, mit MODE1-Taste zur nächsten Stelle wechseln.
 - Fahrrad 1 ist immer das Fahrrad mit dem Lenkerhalter WS 1
- GB 4. Wheel size BIKE 1**
- Press MODE1 to change to BIKE 1.
 - Press SET briefly and the first digit flashes.
 - Select values by pressing MODE2 (+) or RESET (-), move to the next digit by pressing MODE1.
 - Bike 1 is always the bike with the handlebar holder WS 1
- F 4. Circonférence de la roue VELO 1**
- A l'aide de la touche MODE1 passer à VELO 1.
 - Appuyer brièvement sur la touche SET, le premier chiffre à entrer clignote.
 - Régler les valeurs à l'aide de la touche MODE2 (+) ou RESET (-), passer au prochain chiffre à l'aide de la touche MODE1.
 - Le vélo 1 est toujours le vélo avec le support de guidon WS 1

Larghezza ruota / Dimensiones de la rueda / Ingave wielomvang

- I 4. Larghezza ruota della BICICLETTA 1**
- Mediante il tasto MODE1 passare a BICICLETTA 1.
 - Premere brevemente il tasto SET, la prima cifra, nella quale effettuare l'immissione, lampeggia.
 - Mediante i tasti MODE2- (+) o RESET (-) impostare i valori. Con il tasto MODE1 passare alla posizione successiva.
 - La bicicletta 1 è sempre quella con il supporto manubrio WS 1
- E 4. Dimensiones de la rueda BICICLETA 1**
- Con la tecla MODE1 cambiar a BICICLETA 1.
 - Pulsar brevemente la tecla SET, la primera cifra de introducción parpadea.
 - Con la tecla MODE2 (+) o la tecla RESET (-) ajustar los valores, con la tecla MODE1 cambiar a la cifra siguiente.
 - La bicicleta 1 es siempre la bicicleta con el soporte del manillar WS 1
- NL 4. Wielomvang FIETS 1**
- Met de MODE-toets naar FIETS 1 gaan.
 - De SET-toets kort indrukken, het eerste cijfer knippert voor ingave.
 - Met de MODE2-toets (+) of RESET-toets (-) waarden ingeven, met de MODE1-toets naar de volgende positie gaan.
 - Fiets 1 is altijd de fiets met stuurhouder WS 1

3>2>1 1>2>3

RESET ↓ M2 ↓

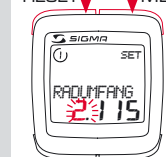

MODE1 ↑

Radumfang messen / Measure wheel size / Mesurer la roue

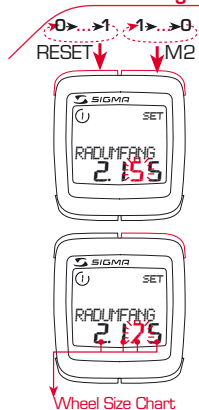

- D • Aus Tabelle **C** "Wheel Size Chart" (s. nächste Seite) den Ihrer Reifengröße entsprechenden Wert ermitteln. Diesen Wert eingeben.
 - Alternativ: WS berechnen/ermitteln (Tab. **A** oder Tab. **B**)
 - Nach der letzten Stelle mit SET-Taste bestätigen.

- GB • Determine the correct value for your wheel size from Table **C** "Wheel Size Chart" (refer to next page). Enter this value.
 - Alternatively: calculate/determine WS (Tab. **A** or Tab. **B**)
 - After the last digit, confirm by pressing SET.

- F • Déterminer la valeur correspondant à votre circonférence de roue à partir du tableau **C** "Wheel Size Chart" (voir page suivante). Entrer cette valeur.
 - Alternative: calculer/déterminer WS (Tab. **A** ou tab. **B**).
 - Après le dernier chiffre, confirmer par la touche SET.

Larghezza ruota / Dimensiones de la rueda / Wielomvang opmeten

- I • Dalla tabella **C** "Wheel Size Chart" (vedi pagina seguente) rilevare il valore corrispondente alla misura della ruota. Immettere questo valore.
 - Alternativa: calcolare/rilevare la misura della ruota, WS (tab. **A** o **B**)
 - Dopo l'ultima posizione confermare con il tasto SET.

- E • A partir de la tabla **C** "Wheel Size Chart" (véase la página siguiente) determinar el valor correspondiente al tamaño de la rueda. Introducir este valor.
 - Alternativa: calcular/ determinar el tamaño de la rueda (tabla **A** o tabla **B**)
 - Tras la última cifra confirmar con la tecla SET.

- NL • In Tabel **C** "Wheel Size Chart" (zie volgende pagina) de met uw wielmaat overeenkomende waarde bepalen. Deze waarde ingeven.
 - Alternatief: WS berekenen/bepalen (Tabel **A** of Tabel **B**).
 - Na de laatste positie met de SET-toets bevestigen.

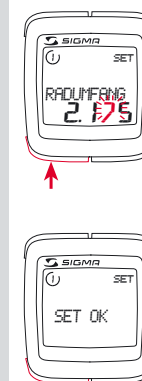

Wheel Size Chart (Radgröße/Wheel Size/Circonférence de roue)

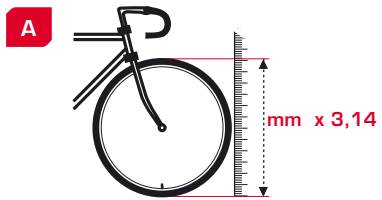

km/h:
 WS = mm x 3,14
 mph:
 WS = mm x 3,14

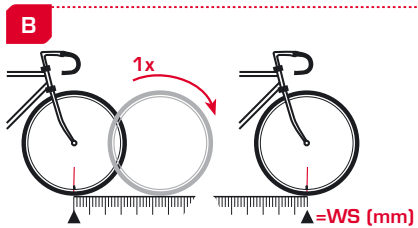

km/h:
 WS = mm
 mph:
 WS = mm

Wheel Size Chart (Misura della ruota/Tamaño de rueda/Wielmaat)

ETRTO		kmh mph	ETRTO		kmh mph
16 x 1.75 x 2			16 x 1.75 x 2		
47-305	16x1.75x2	1272	32-630	27x1 1/4	2199
47-406	20x1.75x2	1590	28-630	27x1 1/4 Fifty	2174
37-540	24x1 3/8 A	1948	40-622	28x1.5	2224
47-507	24x1.75x2	1907	47-622	28x1.75	2268
23-571	26x1	1973	40-635	28x1 1/2	2265
40-559	26x1.5	2026	37-622	28x1 3/8x1 5/8	2205
44-559	26x1.6	2051	18-622	700x18C	2102
47-559	26x1.75x2	2070	20-622	700x20C	2114
50-559	26x1.9	2089	23-622	700x23C	2133
54-559	26x2.00	2114	25-622	700x25C	2146
57-559	26x2.125	2133	28-622	700x28C	2149
37-590	26x1 3/8	2105	32-622	700x32C	2174
37-584	26x1 3/8x1 1/2	2086	37-622	700x35C	2205
20-571	26x3/4	1954	40-622	700x40C	2224

Eingabe Radumfang / Wheel size entry / Circonférence de roue



WS 2



WS 1

- D 5. Radumfang FAHRRAD 2**
- Mit MODE1-Taste zu FAHRRAD 2 wechseln.
 - SET-Taste kurz drücken, die erste Ziffer zur Eingabe blinkt.
 - Eingabe wie bei RAD 1: Mit RESET/MODE2-Taste Werte einstellen, mit MODE1-Taste zur nächsten Stelle usw.
 - Fahrrad 2 ist immer das Fahrrad mit dem Lenkerhalter WS 2
- GB 5. Wheel size BIKE 2**
- USA**
- Press MODE1 to change to BIKE 2.
 - Press SET briefly and the first digit flashes.
 - Entry as for WHEEL 1: Select values by pressing RESET/MODE2, move to the next digit by pressing MODE1 etc.
 - Bike 2 is always the bike with the handlebar holder WS 2
- F 5. Circonférence de la roue VELO 2**
- A l'aide de la touche MODE1 passer au VELO 2.
 - Appuyer brièvement sur la touche SET, le premier chiffre à entrer clignote.
 - Réglage comme pour le VELO 1 : régler les valeurs à l'aide de la touche RESET/MODE2, passer au prochain chiffre à l'aide de la touche MODE1.
 - Le vélo 2 est toujours le vélo avec le support de guidon WS2

Larghezza ruota / Dimensiones de la rueda / Ingave wielomvang

- I 5. Larghezza ruota BICICLETTA 2**
- Mediante il tasto MODE1 passare a BICICLETTA 2.
 - Premere brevemente il tasto SET, la prima cifra, nella quale effettuare l'immissione, lampeggia.
 - Effettuare l'immissione come con la BICICLETTA 1: mediante il tasto RESET/MODE2 impostare i valori, con il tasto MODE1 passare alla posizione successiva ecc...
 - La bicicletta 2 è sempre quella con il supporto manubrio WS 2
- E 5. Dimensiones de la rueda BICICLETA 2**
- Con la tecla MODE1 cambiar a BICICLETA 2.
 - Pulsar brevemente la tecla SET, la primera cifra de introducción parpadea.
 - Introducción como en RUEDA 1: Con las teclas RESET/MODE2 ajustar los valores, con la tecla MODE1 cambiar a la cifra siguiente, etc.
 - La bicicleta 2 es siempre la bicicleta con el soporte del manillar WS 2.
- NL 5. Wielomvang FIETS 2**
- Met de MODE1-toets naar FIETS 2 gaan.
 - De SET-toets kort indrukken, het eerste cijfer knippert voor ingave.
 - Ingave zoals bij FIETS 1: met de RESET/MODE2-toets de waarde ingeven, met de MODE1-toets naar de volgende positie gaan enz.
 - Fiets 2 is altijd de fiets met stuurhouder WS 2 (zie afbeelding).

Eingabe Uhrzeit / Time entry / Réglage heure

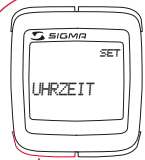

0 > 24 24 > 0
RESET M2



- D 6. Uhrzeit** (kmh = 24 h / mph = 12 h)
- MODE1-Taste drücken bis UHRZEIT erscheint.
 - SET-Taste kurz drücken, Eingabe blinkt.
 - Mit RESET/MODE2-Taste Stunden einstellen. Mit MODE1-Taste zur Minuteingabe wechseln.
 - Mit RESET/MODE2-Taste Minuten einstellen. Mit SET-Taste bestätigen.
- GB 6. Time** (kmh = 24 h / mph = 12 h)
- USA 6. Time** (kmh = 24 h / mph = 12 h)
- Press MODE1 until TIME is displayed.
 - Press the SET button briefly, the entry flashes.
 - Set the hours with the RESET/MODE2 button. Change to the minute entry by pressing MODE1.
 - Set the minutes with the RESET/MODE2 button. Confirm by pressing the SET button.
- F 6. Heure** (kmh = 24 h / mph = 12 h)
- Appuyer sur la touche MODE1 jusqu'à ce qu'HEURE apparaisse.
 - Appuyer brièvement sur la touche SET, le réglage clignote.
 - Régler l'heure à l'aide de la touche RESET/MODE2. A l'aide de la touche MODE1 passer au réglage des minutes.
 - Régler les minutes à l'aide de la touche RESET/MODE2. Confirmer avec la touche SET.

Immissione orologio / Introducir la hora / Ingave tijd

- I 6. Orologio** (kmh = 24 h / mph = 12 h)
- Premere il tasto MODE1 fino alla visualizzazione di OROLOGIO.
 - Premere brevemente il tasto SET, la posizione nella quale effettuare l'immissione lampeggia.
 - Mediante il tasto RESET/MODE2 regolare l'ora. Con il tasto MODE1 passare all'inserimento dei minuti.
 - Mediante il tasto RESET/MODE2 regolare i minuti e confermare con il tasto SET.
- E 6. Hora** (kmh = 24 h / mph = 12 h)
- Pulsar la tecla MODE1 hasta que aparezca HORA.
 - Pulsar brevemente la tecla SET, la introducción parpadea.
 - Con la tecla RESET/MODE2 ajustar las horas. Con la tecla MODE1 cambiar a la introducción de minutos.
 - Con la tecla RESET/MODE2 ajustar los minutos. Confirmar con la tecla SET.
- NL 6. Tijd** (kmh = 24 h / mph = 12 h)
- De MODE1-toets indrukken totdat TIJD verschijnt.
 - De SET-toets indrukken, de instelling knippert.
 - Met de RESET/MODE2-toets de uren ingeven. Met de MODE1-toets naar de minuteninstelling gaan.
 - Met de RESET/MODE2-toets de minuten ingeven. Met de SET-toets bevestigen.



MODE1 ↑



↑ SET

Eingabe Trittfrequenz / Cadence entry / Réglage fréquence de pédalage / Frecuencia di pedalata / Frecuencia de pedaleo / Ingave trapfrequentie

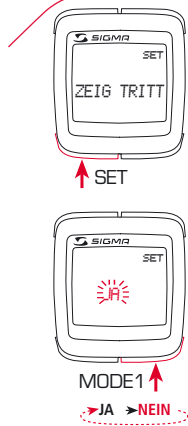

- D 7. Anzeige Trittfrequenz**
- MODE1-Taste drücken bis ZEIG TRITT erscheint.
 - SET kurz drücken, Eingabe zeigt die aktuelle Einstellung.
 - Mit MODE1 JA oder NEIN einstellen, Mit SET bestätigen
 - JA, wenn Trittfrequenzsensor montiert ist. Bei NEIN werden die Trittfrequenz Funktionen PEDAL UPM und DURCH. UPM nicht mehr angezeigt.
- GB 7. Display cadence frequency**
- Press MODE1 until SHOW CADENCE is displayed.
 - Press SET briefly, entry shows the current setting.
 - Select YES or NO by pressing MODE1, confirm with SET
 - YES, if cadence frequency has been installed. For NO the cadence frequency functions PEDAL RPM and AVERAGE RPM are no longer displayed.
- F 7. Affichage de la fréquence de pédalage**
- Appuyer sur MODE1 jusqu'à ce que AFF. CAD. apparaisse.
 - Appuyer brièvement sur SET, le réglage montre le réglage actuel.
 - A l'aide du MODE1 régler OUI ou NON. Confirmer avec SET.
 - OUI, si un capteur de fréquence de pédalage est installé. Si NON, les fonctions de la fréquence de pédalage CADENCE et CAD MOYEN. ne sont plus affichées.

- I 7. Visualizzazione frequenza di pedalata**
- Premere il tasto MODE1 fino alla visualizzazione di visualizza PEDALATA.
 - Premere brevemente SET: l'immissione mostra l'impostazione corrente.
 - Con MODE1 impostare SI' oppure NO, confermando con SET.
 - SI': il sensore per la frequenza di pedalata è montato. NO: le funzioni di frequenza di pedalata RPM PEDALE e RPM MEDI non vengono più visualizzate.
- E 7. Indicación de la frecuencia de pedaleo**
- Pulsar la tecla MODE1 hasta que aparezca CADENCIA.
 - Pulsar SET brevemente, la introducción muestra el ajuste actual.
 - Con MODE1 ajustar SI o NO. Confirmar con SET
 - SI, si el sensor de frecuencia de pedaleo está montado. Con NO no se muestran más las funciones de frecuencia de pedaleo RPM PEDAL y PROMEDIO RPM.
- NL 7. Opgave trapfrequentie**
- De MODE1-toets indrukken totdat TOON TRAP verschijnt.
 - SET kort indrukken, het display toont de actuele instelling.
 - Met MODE1 JA of NEE instellen, met SET bevestigen
 - JA, als de trapfrequentiesensor gemonteerd is. Bij NEE worden de trapfrequentie functies PEDAAL, OMW./MIN. en GEM. OMW./MIN. niet meer aangegeven.

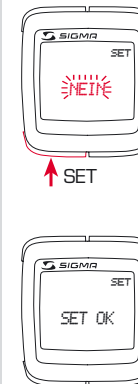

Eingabe Gesamtdaten / Total data entry / Réglage des valeurs totales Dati complessivi / Datos totales / Ingave totale gegevens

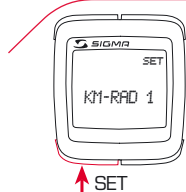

- D** 8. KM RAD 1/2
9. ZEIT RAD 1/2
- Eingabe wie beim Radumfang. Hier können Sie die Gesamt-Km z.B. bei Kauf dieses Gerätes von einem anderen Fahrradcomputer übertragen.

- GB** 8. KM-WHEEL 1/2
USA 9. TIME-WHEEL 1/2
- Entry as for wheel size. You can transfer the total Km, e.g. when purchasing this device, from another bike computer here.

- F** 8. KM-VELO 1/2
9. TEMPS VELO 1/2
- Réglage identique à la circonférence de la roue. Ici, vous pouvez transférer la distance totale en km, par exemple lors de l'achat de cet appareil, à partir d'un autre compteur.

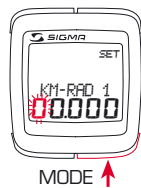

- I** 8. KM BICICLETTA 1/2
9. TEMPO BICICLETTA 1/2
- Immissione come nella larghezza ruota. Qui è possibile, all'acquisto di questo apparecchio, trasferire il numero complessivo di km, ad esempio, da un altro computer per biciclette.

- E** 8. KM RUEDA 1/2
9. TIEMPO RUEDA 1/2
- Introducción como en las dimensiones de la rueda. Aquí se puede transferir el número total de km p.ej. en caso de compra del aparato de otro ordenador de bicicleta.

- NL** 8. KM FIETS 1/2
9. TIJD FIETS 1/2
- Ingave zoals bij wielomvang. Hier kunt u het totaal aantal km overzetten op een andere fietscomputer, bijv. bij de aanschaf van dit apparaat.

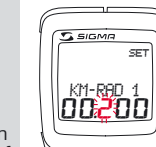
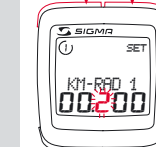

MODE 1 ↑

Eingabe Kontrast / Contrast entry / Réglage contraste

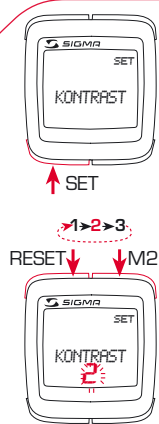

- D 10. Kontrast**
- MODE1-Taste drücken bis KONTRAST erscheint.
 - SET-Taste kurz drücken, Eingabe blinkt.
 - Mit RESET/MODE2-Taste Wert einstellen (1=schwach 3=stark). Mit SET-Taste bestätigen.
- GB 10. Contrast**
- Press MODE1 until CONTRAST is displayed.
 - Press the SET button briefly, the entry flashes.
 - Set the value by pressing the RESET/MODE2 button (1=weak 3=strong). Confirm by pressing the SET button.
- USA 10. Contrast**
- Press MODE1 until CONTRAST is displayed.
 - Press the SET button briefly, the entry flashes.
 - Set the value by pressing the RESET/MODE2 button (1=weak 3=strong). Confirm by pressing the SET button.
- F 10. Contraste**
- Appuyer sur la touche MODE1 jusqu'à ce que CONTRASTE apparaisse.
 - Appuyer brièvement sur la touche SET, le réglage clignote.
 - A l'aide de la touche REMISE A ZERO/MODE2 régler la valeur (1 = faible, 3 = fort). Confirmer avec la touche SET.

Immissione contrasto / Introducción contraste / Ingave contrast

- I 10. Contrasto**
- Premere il tasto MODE1 fino alla visualizzazione di CONTRASTO.
 - Premere brevemente il tasto SET. Il punto nel quale effettuare l'immissione lampeggia.
 - Mediante il tasto RESET/MODE2 impostare il valore (1=debole 3=forte). Confermare con il tasto SET.
- E 10. Contraste**
- Pulsar la tecla MODE1 hasta que aparezca CONTRASTE.
 - Pulsar brevemente la tecla SET, la introducción parpadea.
 - Con la tecla RESET/MODE2 ajustar el valor (1=débil 3= fuerte). Confirmar con la tecla SET.
- NL 10. Contrast**
- MODE1-toets indrukken totdat CONTRAST verschijnt.
 - SET-toets kort indrukken, instelling knippert.
 - Met de RESET/MODE2-toets de waarde ingeven (1=zwak, 3=sterk). Met de SET-toets bevestigen.



Stoppuhr / Stop watch / Chronomètre



↑ SET



- D Stoppuhr einstellen**
- MODE 2-Taste drücken bis STOPPUHR erscheint.
 - SET-Taste zum Starten drücken.
 - Mit SET-Taste stoppen und wieder starten.
 - RESET-Taste > 3 sec gedrückt halten um die Anzeige auf Null zurück zu setzen.

- GB Set stopwatch (+/-)**
- Press MODE 2 until STOPWATCH is displayed.
 - Press SET to start.
 - Stop and re-start by pressing the SET button.
 - Hold down RESET > 3 sec to reset the display to zero.
- USA**

- F Régler le chronomètre (+/-)**
- Appuyer sur la touche MODE 2 jusqu'à ce que CHRONOMETRE apparaisse.
 - Appuyer sur la touche SET pour démarrer.
 - Arrêter et redémarrer à l'aide de la touche SET.
 - Appuyer sur la touche RESET > 3 sec pour remettre l'affichage à zéro.

Cronometro / Cronómetro / Stopwatch

- I Impostare il cronometro (+/-)**
- Premere il tasto MODE 2 fino alla visualizzazione di CRONOMETRO.
 - Per avviare premere il tasto SET.
 - Con il tasto SET bloccare e riavviare.
 - Tenere premuto il tasto RESET > 3 sec per riportare il display su zero.
- E Ajustar el temporizador (+/-)**
- Pulsar la tecla MODE 2 hasta que aparezca CRONOMETRO +/-.
 - Mantener pulsada la tecla SET. La indicación parpadea. Con la tecla MODE1 seleccionar contar hacia delante (+) o hacia atrás (-).
 - Confirmar con la tecla SET. Con la tecla RESET/MODE2 introducir el tiempo de partida para CRONOMETRO +/-, con la tecla MODE1 saltar a la cifra siguiente. Confirmar con la tecla SET.
- NL Stopwatch instellen (+/-)**
- MODE 2-toets indrukken totdat STOPWATCH verschijnt.
 - De SET-toets indrukken om te starten.
 - Met de SET-toets stoppen en weer starten.
 - De RESET-toets > 3 sec. ingedrukt houden om de instelling op nul te zetten.



↑ SET

RESET > 3 sec



Eingabe Timer / Timer entry / Réglage Compteur temps

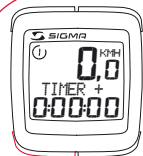

↑ 2 sec

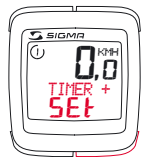

↑ MODE1



D Timer einstellen (+/-)

- MODE 2-Taste drücken bis TIMER +/- erscheint.
- SET-Taste gedrückt halten. Anzeige blinkt. Mit MODE1-Taste vorwärts (+) oder rückwärts (-) zählen wählen.
- Mit SET-Taste bestätigen. Mit RESET/MODE2-Taste die Ausgangszeit für TIMER +/- eingeben, mit MODE1-Taste zur nächsten Stelle springen. Mit SET-Taste bestätigen.

GB Set timer (+/-)

- Press MODE 2 until TIMER +/- is displayed.
- Hold down the SET button. Display flashes. Press MODE1 to count upwards (+) or downwards (-).
- Confirm by pressing the SET button. Enter the starting time for TIMER +/- by pressing RESET/MODE2, press MODE1 to jump to the next digit. Confirm with SET button.

F Régler le compteur temps (+/-)

- Appuyer sur MODE 2 jusqu'à ce que CPT TEMPS +/- apparaisse.
- Appuyer sur la touche SET. L'affichage clignote. A l'aide de la touche MODE1 choisir compter (+) ou décompter (-).
- Confirmer par la touche SET. A l'aide de la touche RESET/MODE2 entrer le temps initial pour le TIMER +/-, à l'aide de la touche MODE1 passer au prochain chiffre. Confirmer avec la touche SET.

Immissione timer / Introducción temporizador / Ingave timer

I Impostazione del timer (+/-)

- Premere il tasto MODE 2 fino alla visualizzazione di TIMER +/-.
- Tenere premuto il tasto SET. Il display lampeggia. Mediante il tasto MODE1 selezionare il conteggio incrementale (+) o il conto alla rovescia (-).
- Confermare con il tasto SET. Mediante il tasto RESET/MODE2 immettere il tempo di partenza per il TIMER +/-.

E Ajustar el temporizador (+/-)

- Pulsar la tecla MODE 2 hasta que aparezca TIEMPO +/-.
- Mantener pulsada la tecla SET. La indicación parpadea. Con la tecla MODE1 seleccionar contar hacia delante (+) o hacia atrás (-).
- Confirmar con la tecla SET. Con la tecla RESET/MODE2 introducir el tiempo de partida para TIEMPO +/-, con la tecla MODE1 saltar a la cifra siguiente. Confirmar con la tecla SET.

NL Timer instellen (+/-)

- MODE 2-toets indrukken totdat TIMER +/- verschijnt.
- De SET-toets ingedrukt houden. De instelling knippert.
- Met de MODE1-toets een hoger (+) of lager (-) getal kiezen.
- Met de SET-toets bevestigen. Met de RESET/MODE2-toets de uitgangstijd voor TIMER +/- ingeven, met de MODE1-toets naar de volgende positie gaan. Met de SET-toets bevestigen.

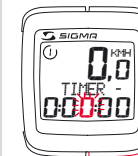

↑ MODE1



RESET M2

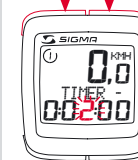

Eingabe KM-Zähler / KM counter entry / Réglage compteur KM

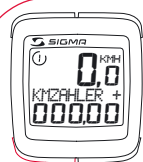

↑ 2 sec

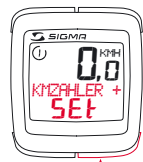

↑ MODE1



D KM-Zähler einstellen (+/-)

- MODE 2-Taste drücken bis KMZÄHLER +/- erscheint.
- SET-Taste gedrückt halten. Anzeige blinkt. Mit MODE1-Taste vorwärts- (+) oder rückwärts- (-) zählen wählen.
- Mit SET-Taste bestätigen. Mit RESET/MODE2-Taste die gewünschten Km für KMZÄHLER +/- eingeben, mit MODE1 zur nächsten Stelle springen. Mit SET-Taste bestätigen.

GB Set KM counter (+/-)

- Press MODE 2 until KM COUNTER +/- is displayed.
- Hold down the SET button. Display flashes. Press MODE1 to count upwards (+) or downwards (-).
- Confirm by pressing the SET button. Enter the starting time for KM COUNTER +/- by pressing RESET/MODE2, press MODE1 to jump to the next digit. Confirm with SET button.

F Régler le compteur KM (+/-)

- Appuyer sur MODE 2 jusqu'à ce que COMPTEUR KM +/- apparaisse.
- Appuyer sur la touche SET. L'affichage clignote. A l'aide de la touche MODE 1 choisir compter (+) ou décompter (-).
- Confirmer par SET. A l'aide de la touche RESET/MODE 2 entrer les km souhaités pour le COMPTEUR KM +/-, à l'aide de MODE1 passer au prochain chiffre. Confirmer avec SET.

Contachilometri / Cuentakilómetros / Ingave KM-teller

I Impostare il contachilometri (+/-)

- Premere il tasto MODE 2 fino alla visualizzazione di DISTGIOGIU +/-.
- Tenere premuto il tasto SET. Il display lampeggia. Mediante il tasto MODE1 selezionare il conteggio incrementale (+) o il conto alla rovescia (-).
- Confermare con il tasto SET. Mediante il tasto RESET/MODE2 immettere i km desiderati per il DISTGIOGIU +/- . Passare alla posizione successiva mediante MODE1 e confermare con il tasto SET.

E Ajustar el cuentakilómetros (+/-)

- Pulsar la tecla MODE 2 hasta que aparezca CUENTA KM +/-.
- Mantener pulsada la tecla SET. La indicación parpadea. Con la tecla MODE1 seleccionar contar hacia delante (+) o hacia atrás (-).
- Confirmar con la tecla SET. Con la tecla RESET/MODE2 introducir los kilómetros deseados para CUENTA KM +/-, con MODE1 saltar a la cifra siguiente. Confirmar con la tecla SET.

NL KM-teller instellen (+/-)

- De MODE 2-toets indrukken totdat KM-TELLER +/- verschijnt.
- De SET-toets ingedrukt houden. De instelling knippert. Met de MODE1-toets een hoger (+) of lager (-) getal kiezen.
- Met de SET-toets bevestigen. Met de RESET/MODE2-toets de gewenste km voor KM-TELLER +/- ingeven, met de MODE1-toets naar de volgende positie gaan. Met de SET-toets bevestigen.

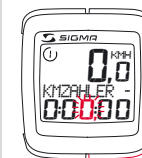

↑ MODE1



↓ RESET ↓ M2

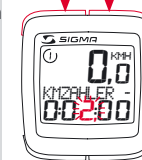

Geschw.-Vergleich / Comparison speed / Comparaison de la vitesse

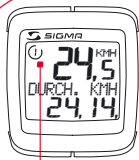

D Geschwindigkeit/Durchschnittsgeschwindigkeit

- Bei annähernd gleicher Geschwindigkeit wird **■** gezeigt, bei geringerer **◆** und bei höherer **▲**.
- Die Anzeige erfolgt bei allen Funktionen außer in den Grundeinstellungen.

GB Speed/Average speed

- USA** • If the speed is nearly the same **■** is displayed, if lower then **◆** and if higher **▲**.
- It is displayed for all functions except in the basic settings.

F Vitesse/vitesse moyenne

- En cas de vitesse à peu près similaire **■** s'affiche, en cas de vitesse plus faible **◆** et plus élevée **▲**.
- L'affichage est effectué pour toutes les fonctions sauf dans les réglages de base.

Paragone della velocità / Comparación velocidad / Vergelijking snelheid

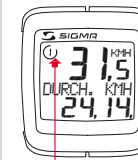

I Velocità/velocità media

- Con l'avvicinarsi della stessa velocità avviene la visualizzazione di **■**, in caso di velocità minore di **◆** e in caso di velocità maggiore di **▲**.
- Questa visualizzazione avviene con tutte le funzioni eccetto quelle nelle impostazioni base.

E Velocidad / velocidad media

- En caso de velocidad casi igual se muestra **■**, en caso de velocidad menor **◆** y velocidad mayor **▲**.
- La indicación se realiza en todas las funciones excepto en los ajustes básicos.

NL Snelheid/gemiddelde snelheid

- Bij ongeveer dezelfde snelheid wordt **■** getoond, bij een lagere **◆** en bij een hogere **▲**.
- De opgave geschiedt bij alle functies behalve de basisinstellingen.

Löschen / Reset / Remise à zéro



D Anzeigen zurücksetzen

- MODE1/2-Taste drücken bis gewünschte Funktion erscheint.
- RESET-Taste gedrückt halten. Anzeige blinkt. Nach 2 sec wird **nur** die angezeigte Funktion auf 0 zurückgesetzt.
- RESET-Taste länger als 4 sec drücken setzt die Anzeigen von TAGES KM, FAHRZEIT, DURCH. KMH, DURCH. UPM, MAX. KMH auf Null.

GB Reset display

- Press MODE1/2 until the desired function is displayed.
- Hold down the RESET button. Display flashes. After 2 sec only the displayed function is reset to 0.
- Press RESET for longer than 4 sec to reset the displays for DAILY KM, TRAVELLING TIME, AVERAGE KMH, AVERAGE RPM, MAX. KMH to zero.

F Remise à zéro de l'affichage

- Appuyer sur la touche MODE1/2 jusqu'à ce que la fonction souhaitée apparaisse.
- A appuyer sur la touche RESET. L'affichage clignote. Au bout de 2 sec, seule la fonction affichée est remise à 0.
- Appuyer sur RESET pendant plus de 4 sec remet à zéro les affichages de DISTANCE JOURNALIERE KM, TEMPS PARCOURU, MOYENNE KMH, MOYENNE UPM, MAX. KMH.

Resettare / Puesta a cero / Reset

I Ripristino del display

- Premere il tasto MODE1/2 fino alla visualizzazione della funzione desiderata.
- Tenere premuto il tasto RESET. Il display lampeggia. Dopo 2 sec. soltanto la funzione visualizzata viene riportata su 0.
- Se si tiene premuto il tasto RESET per più di 4 secondi, la visualizzazione di KM GIORNALIERI, TEMPO DI PERCORRENZA, KMH MEDI, RPM MEDI, KMH MAX viene riportata su zero.

E Restablecer las indicaciones

- Pulsar la tecla MODE1/2 hasta que aparezca la función deseada.
- Mantener pulsada la tecla RESET. La indicación parpadea. Tras 2 segundos se restablece la función indicada a 0.
- Pulsar la tecla RESET durante más de 4 segundos establece las indicaciones de KM DIARIOS, DURACIÓN DEL TRAYECTO, PROMEDIO KMH, PROMEDIO RPM, KMH MÁX. en cero.

NL Instellingen terugzetten.

- MODE1/2-toets indrukken totdat de gewenste functie verschijnt.
- De RESET-toets ingedrukt houden. De instelling knippert. Na 2 sec. wordt alleen de getoonde functie op nul gezet.
- De RESET-toets langer dan 4 sec. ingedrukt houden om de instellingen van DAGAFSTAND, RITTIJD, GEM. AANTAL KMH, GEM. AANTAL OMW./MIN., MAX. AANTAL KMH op nul te zetten.



Technische Daten / Technical data / Données techniques
Dati tecnici / Datos técnicos / Technische gegevens

D	GB USA	F	I	E	NL	Default	Max	Min	Units
Geschwindigkeit	Speed	Vitesse	Velocità	Velocidad	Snelheid	0,0	199,5		kmh/mph
TAGES KM	TRIP DIST	KM JOUR	DIST GIORN	KM DIA	TRIP KM	0,00	9.999,9		km/mi
FAHRZEIT	TRIP TIME	TEMPS PARC	TEMPO PERC	TIEMPO PAR	TRIP TIJD	0:00:00	999:59		h:mm:ss → hh:mm → hhh:mm
PEDAL UPM	CADENCE	PEDALE UPM	FEQU PED	CADENCIA	TRAP FREQ	0	250	20	rpm
STOPPUHR	STOPWATCH	CHRONO	STOP CRONO	CRONOMETRO	STOPWATCH	00:00,0	999:59		mm:ss,1/10 → h:mm:ss → hhh:mm
TIMER +/-	TIMER UP/DOWN	CPT TEMPS +/-	TIMER GIU/SU	TIEMPO +/-	TIMER PLUS/MIN	0:00:00	9:59:59	-59:59	- mm:ss → h:mm:ss
KMZÄHLER +/-	TRIP UP/DOWN	CPT KM +/-	DISTGIOGIU /SU	CUENTA KM +/-	TRIP PLUS/MIN	0,00	999,99	-99,99	km/mi
GESAMT KM 1/2	ODO BIKE1/2	KM TOTAL 1/2	DIST TOT 1/2	KM TOTAL 1/2	TOTAAL KM 1/2	0	99.999		km/mi
GESAMTZEIT 1/2	TIME BIKE1/2	TEMPSTOTAL 1/2	TEMPO TOT 1/2	TIEMPO TOT 1/2	TOTAALTIJD 1/2	0:00	9.999		h:mm → hh:mm → hhh:mm → h.hhh
RADUMFANG 1/2	WS BIKE 1/2	CIRCONFERENCE DE LA ROUE 1/2	LARGHEZZA RUOTA 1/2	DIMENSIONES DE LA RUEDA 1/2	WIELOMVANG 1/2	2.155	3.999	1.000	mm

Allgemeine Hinweise

Batterie:

1 Lithium Knopfzelle
2032, 3V
Batteriewechsel wird
im Display angezeigt.



Batteriewechsel:

- RADGRÖßEN 1+2, ZEITEN RAD 1+2 und GESAMTKM RAD 1+2, SPRACHE, KMH/MPH bleiben auch beim Batteriewechsel gespeichert.
- Plus und Minus beachten, bei geöffnetem Batteriefach müssen Sie die PLUS-Seite der Batterie sehen!
- Falls Dichtungsring lose, wieder einlegen
- Nach Batteriewechsel muss nur die Uhrzeit und Kontrast neu eingegeben werden.

Datenspeicher:

Die Daten werden in den Speicher geschrieben wenn:

- das Grundeinstellmenü verlassen wird
- der BC in den Sleepmode geht

Wir haften gegenüber unserem jeweiligen Vertragspartner für Mängel nach den gesetzlichen Vorschriften. Batterien sind von der Gewährleistung ausgenommen. Im Falle der Gewährleistung wenden Sie sich bitte an den Händler, bei dem Sie Ihren Fahrrad Computer gekauft haben. Sie können den Fahrrad Computer mit Ihrem Kaufbeleg und allen Zubehörteilen auch an die nachfolgende Adresse senden. Bitte achten Sie dabei auf ausreichende Frankierung.

Sigma Elektro GmbH
Dr.-Julius-Leber-Straße 15
D-67433 Neustadt/Weinstraße

Service-Tel. ++49(0)6321-9120-118
E-Mail: service@sigmasport.com

Bei berechtigten Ansprüchen auf Gewährleistung erhalten Sie ein Austauschgerät. Es besteht nur Anspruch auf das zu diesem Zeitpunkt aktuelle Modell. Der Hersteller behält sich technische Änderungen vor.

Problemlösungen

► KMH keine Anzeige

- alten Lenkerhalter mit Funkübertragung (RDS) verwendet?
- Hülse über Magnet geschoben (s. Bild 9)?
- Computer richtig auf der Halterung eingerastet?
- Kabel auf Bruchstellen überprüft?
- Kontakte auf Oxidation / Korrosion überprüft?
- Abstand zw. Magnet und Sensor? (max. 5 mm)
- Überprüft ob Magnet magnetisiert ist?

► Keine Trittfrequenzanzeige

- in Eingabe ZEIG TRITT = AUS
- s. auch KMH keine Anzeige

► Keine Displayanzeige (Anzeige leer)

- Batterie überprüfen
- Batterie richtig eingelegt (Plus und Minus)
- Batteriekontakt ok? (vorsichtig nachbiegen!)

► KMH zeigt falsch an

- 2 Magnete montiert?
- Magnet richtig positioniert?
- Radumfang (WS) falsch eingestellt?
- richtiger Lenkerhalter bei Fahrradwechsel montiert?

► Displayanzeige schwarz/träge

- Temperatur zu hoch (>60° C) oder zu tief (<0° C)

General remarks

Battery:

1 lithium button cell 2032, 3V
Battery change is displayed on screen.

Change batteries:

- WHEEL SIZES; TIMES WHEEL 1+2 and TOTAL KM WHEEL 1+2, LANGUAGE, KMH/MPH remain saved even when the battery is changed.
- Observe direction of plus and minus poles; when the compartment is open you must see the PLUS side of the battery!
- If sealing ring is loose, re-insert it.
- After changing the battery only the time and the contrast must be re-entered.

Warranty

We are liable to our contracting partners for defects as defined by law. Batteries are excluded from the guarantee.

Remarques générales

(F)

Pile:

1 pile-bouton lithium 2032, 3V
Le changement de pile est affiché est affiché sur l'écran.

Changement de pile

- Même en cas de changement de pile, GRANDEURS DE ROUE, TEMPS VELO 1+2 et DISTANCE TOTALE EN KM ROUE 1+2, LANGUE, KMH/MPH restent en mémoire.
- Faire attention au plus et au moins, lorsque le compartiment de la pile est ouvert, vous devez voir le côté PLUS de la pile !
- En cas de déplacement du joint d'étanchéité, le remettre en place.
- Après le changement de la pile, seul l'heure et le contraste doivent être à nouveau rentrés.

Garantie

Nous sommes responsables, vis-à-vis de notre partenaire contractuel respectif, des vices conformément aux prescriptions légales. Les piles sont exclues de la garantie.

Indicazioni generali

(I)

Batteria:

1 batteria a bottone in litio 2032, 3V.
La sostituzione della batteria viene visualizzata nel display.

Sostituzione della batteria:

- Con la sostituzione della batteria le MISURE DELLA RUOTA, i TEMPI DELLA BICICLETTA 1+ 2, i KM COMPLESSIVI DELLA BICICLETTA 1+2, la LINGUA e i KMH/MPH restano memorizzati.
- Fare attenzione al lato positivo e a quello negativo. Quando il vano della batteria è aperto vi trovate di fronte al lato positivo.
- Inserire nuovamente l'anello di gomma se questo dovesse spostarsi.
- Dopo la sostituzione della batteria è necessario immettere soltanto l'orologio.

Garanzia

Rispondiamo dei vizi nei confronti della parte contraente in base alle disposizioni di legge.

Observaciones generales

(E)

Pila:

1 pila de litio tipo botón 2032, 3V
El cambio de pila se muestra en la pantalla.

Cambio de pila

- Los TAMAÑOS DE LA RUEDA, TIEMPOS RUEDA 1+2 y KM TOTALES RUEDA 1+2, IDIOMA, KMH/MPH permanecen guardados también tras un cambio de pila.
- Respetar el + y el -. Con el compartimento de la batería abierto tiene que verse el + de la pila.
- Si la junta de estanquidad está desplazada, volver a colocarla.
- Tras el cambio de pila debe introducirse de nuevo la hora.

Garantía

Nos responsabilizamos de las deficiencias frente a nuestro socio contractual según lo dispuesto en los reglamentos legales.

Algemene opmerkingen

(NL)

Batterij:

1 Lithium knoopbatterij 2032, 3V
Vervangen van batterij wordt in het display aangegeven.

Batterijen wisselen

- Bij het vervangen van de batterij blijven WIELMATEN, TIJDEN FIETS 1+2 en TOTAAL AANTAL KM 1+2, TAAL, KMH/MPH behouden.
- Let op Plus en Minus, bij een geopend batterijvak moet de PLUS-kant van de batterij te zien zijn!
- Indien dichtingsring los zit, er weer inzetten.
- Na het vervangen van de batterij moet alleen de tijd opnieuw ingegeven worden.

Garantie

Garantie op onze producten volgens de wettelijke bepalingen.

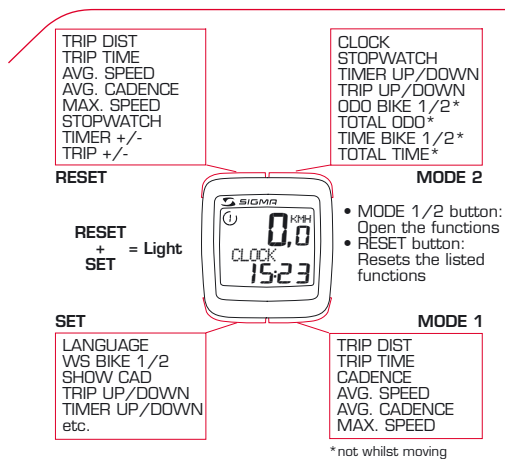

P Funções

DISTÂNCIA PERCORRIDA
 TEMPO PERCORRIDO
 VELOCIDADE MÉDIA
 RPM MÉDIA
 VELOCIDADE MÁX.
 CRONÓMETRO
 TEMPORIZADOR +/-
 CONTA-QUILOMETROS
RESET

RESET + SET = LUZ

SET
 IDIOMA
 TAMANHO DA RODA 1/2
 PEDAL DES./LIG.
 CONTA-QUILOMETROS
 TEMPORIZADOR +/-
 etc.

P Funções

HORA
 CRONÓMETRO
 TEMPORIZADOR +/-
 CONTA-QUILOMETROS +/-
 KM-RODA 1/2*
 DISTÂNCIA TOTAL*
 TEMPO-RODA 1/2*
 TEMPO TOTAL*

MODE 2

- Tecla MODE 1/2: para aceder às funções.
- Tecla RESET: para repor as funções listadas

MODE 1

DISTÂNCIA PERCORRIDA
 TEMPO PERCORRIDO PEDAL RPM
 VELOCIDADE MÉDIA
 RPM MÉDIA
 VELOCIDADE MÉDIA

* indisponível durante o percurso

PL Funkcje

LICZNIK DZIENNY KM
 CZAS JAZDY
 PRZECI TNIE KMH
 PRZECI TNIE UPM
 MAX. KMH
 STOPER
 TIMER +/-
 LICZNIK KM +/-
RESET

RESET + SET = WIATŁO

SET
 J ZYK
 WIELKO KOŁA 1/2
 PEDAŁ WL./WYL.
 LICZNIK KM +/-
 TIMER +/-
 itd.

ZEGAR
 STOPER
 TIMER +/-
 LICZNIK KM +/-
 KM-KOŁO 1/2*
 KM Ł. CZNIE*
 CZAS-KOŁO 1/2*
 CZAS Ł. CZNY*
MODE 2

- Przycisk MODE 1/2 : Wywołanie funkcji
- Przycisk RESET: Przywrócenie wywołanych funkcji

MODE 1

LICZNIK DZIENNY KM
 CZAS JAZDY
 PEDAŁ UPM
 PRZECI TNIE KMH
 PRZECI TNIE UPM
 MAX. KMH

*nie w trakcie jazdy

Iluminação das indicações / O wietlenie wy wietlacza

- P** • Premir simultaneamente as teclas SET e RESET para ligar/desligar luz. Premir constantemente as teclas para iluminar o visor. Premir mais uma vez e manter a função ligada constantemente.
- Evite iluminação desnecessária, para poupar energia.
- PL** • Przez jednoczesne wciśnięcie przycisków SET i RESET następuje włączenie/wyłączenie funkcji oświetlenia. Przez dowolne naciśnięcie przycisku następuje oświetlenie wskaźnika, po kolejnym naciśnięciu ta funkcja zostanie przełączona dalej.
- Prosimy o unikanie niepotrzebnego oświetlenia dla oszczędzenia baterii!

Configurações base / Podstawowe nastawienia

- P** • Premir a tecla SET 3 segundos para efectuar as seguintes definições principais: idioma, alteração entre kmh/mph, dimensão da roda 1/2, hora, mostrar pedal, km-bicicleta 1/2, e contraste de display. Depois da substituição da pilha é necessário programar novamente hora e contraste do visor.
- PL** • Wcisnąć przycisk SET na 3 sec. celem wykonania podstawowych nastawień: język, zmiana miary kmh/mph, obwód koła 1/2, zegar, wskaźnik, pedału, km-koło 1/2, czas-koło 1/2 i kontrast wyświetlacza. Po wymianie baterii należy wprowadzić tylko czas i kontrast wyświetlacza.

Montagem 2. Roda / Monta 2. Koła

- P** • A mudança entre RODA 1 e RODA 2 ocorre automaticamente. Tem de ser montado um suporte de guidador (opcional) com WS2.
- Uma mudança por indicação não é mais possível.

WS 2 opcional / Art.-N.º 00389

- PL** • Zmiana między KOŁEM 1 a KOŁEM 2 następuje automatycznie. Należy zastosować (opcjonalnie) oprawkę kierownicy z WS 2.
- Przełączenie przez wprowadzenie nie jest możliwe.

opcjonalnie WS 2 / Nr art. 00389

Introdução do idioma / Wprowadzenie języka

- P** • Seleccionar idioma
- Premir a tecla MODE 1 até IDIOMA surgir no visor.
- Premir brevemente a tecla SET, indicação pisca. Seleccionar o idioma desejado com a tecla MODE 1 e confirmar com a tecla SET.

PL Nastawić język

- Wcisnąć przycisk MODE1 a na wyświetlaczu pojawi się J ZYK.
- Na krótko wcisnąć przycisk SET, wskazanie zaczyna migać. Przyciskiem MODE1 nastawić dany język i zatwierdzić przyciskiem SET.

Introdução do perímetro da roda / Wprowadzenie obwodu koła

- P**

 - Perímetro da roda BICICLETA 1
Alterar com a tecla MODE 1 para BICICLETA 1.
Premir brevemente a tecla SET, o primeiro algarismo a ser introduzido pisca.
Com a tecla MODE 2 (+) ou a tecla RESET (-) ajustar os valores, com a tecla MODE1 passar para a próxima posição.
A Bicicleta 1 é sempre a bicicleta com o suporte de guidador WS1 (ver imagem)
 - Medir perímetro da roda
Determinar na tabela C "Wheel Size Chart" (ver próxima página) o valor correspondente à dimensão da sua roda. Introduzir esse valor.
Alternativa: calcular/determinar WS (tabela A ou tabela B).
Depois da última posição, confirmar a entrada com a tecla SET.
 - Wheel Size Chart (dimensão da roda)
- PL**

 - Obwód koła ROWER 1
Za pomoc przycisku MODE1 przej do ROWER 1.
Na krótko wcisn przycisk SET, zaczyna miga pierwsza cyfra do wprowadzenia.
Za pomoc przycisku MODE2 (+) lub RESET (-) nastawi warto , przyciskiem MODE1 przej do nast pnej pozycji.
Rower 1 jest zawsze rowerem z oprawk WS1 (patrz rysunek).
 - Pomiar obwodu koła
Z tabeli C "Wheel Size Chart" (p. nast pna strona) ustali odpowiedni warto dla wielko opony. Wprowadzi t wielko .
Alternatywnie: obliczy /ustali WS (Tab. A lub Tab. B)
Na ostatniej pozycji zatwierdzi przyciskiem SET.
 - Wheel Size Chart (wielko koła)

Introdução da frequência de pedal / Wprowadzenie cz stotliwo ci pedałowania

- P**

 - Indicação da frequência de pedal
 - Premir a tecla MODE 1 até surgir MOSTRAR PEDAL
 - Premir brevemente a tecla SET, indicação mostra ajuste actual
 - Programar SIM ou NÃO com a tecla MODE 1, confirmar com a tecla SET
 - SIM, se o sensor de frequência de pedal está montado. Se seleccionar NÃO as funções de frequência de pedal RPM e RPM MÉDIA não surgem mais.

SET - SIM - NÃO

Wy wietlenie cz stotliwo ci pedałowania

- PL**

 - Wcisn przycisk MODE1 a pojawi si WSKAZ. PEDAŁU.
 - Na krótko wcisn SET, pokazuje si aktualne nastawienie.
 - Za pomoc MODE1 nastawi TAK lub NIE, zatwierdzi przyciskiem SET.
 - TAK, je eli zamontowany jest sensor cz stotliwo ci pedałowania. Przy NIE nie b d pokazywane funkcje cz stotliwo ci pedałowania PEDAŁ UPM i PRZEC. UPM.

SET -TAK - NIE

Cronómetro / Stoper

- P** Ajustar cronómetro (+/-)
 - Premir a tecla MODE 2 até surgir CRONÓMETRO.
 - Premir a tecla SET para iniciar.
 - Parar com a tecla SET e recomeçar.
 - Manter a tecla RESET premida durante 3 segundos para repor o visor em 0.

- PL** Nastawi stoper (+/-)
 - Przycisk MODE2 wciśn a pojawi si STOPER.
 - Wciśn przyciski SET celem uruchomienia.
 - Zatrzyma przyciskiem SET i ponownie uruchomi .
 - Przyciski RESET wciśn > 3 sec celem przywrócenia wskazania na zero.

Introdução da hora / Wprowadzenie czasu

- P** Hora (kmh = 24 h / mph = 12 h); Premir a tecla MODE até surgir HORA.
 - Premir brevemente a tecla SET, indicação pisca.
 - Ajustar as horas com a tecla RESET/MODE2. Com a tecla MODE1 mudar para introdução dos minutos.
 - Ajustar os minutos com a tecla RESET/MODE 2. Confirmar com a tecla SET.
- PL** Czas (kmh = 24 h / mph = 12 h); Wciśn przycisk MODE a pojawi si czas.
 - Na krótko wciśn przyciski SET, warto wprowadzona miga.
 - Ustawí godziny przyciskiem RESET/MODE2. Przyciskiem MODE1 przejd do wprowadzania minut.
 - Przyciskiem RESET/MODE2 ustawi minuty. Zatwierdzi przyciskiem SET.

Ajuste Conta-quilómetros (+/-) / Ustawienie licznika KM (+/-)

- P** Premir a tecla MODE 2 até surgir CONTA-QUILÓMETROS +/-.
 - Manter a tecla SET premida. Indicação pisca. Com a tecla MODE 1 seleccionar os números (+) para a frente (-) para trás. Confirmar com a tecla SET. Com a tecla RESET/MODE2 introduzir quilómetros desejados para CONTA-QUILÓMETROS +/-, com a tecla MODE1 avançar para próxima posição. Confirmar com a tecla SET.

- PL** Wciśn przycisk MODE2 a pojawi si LICZNIK KM +/-.
 - Wciśn przycisk SET. Wskazanie miga. Przyciskiem MODE1 wybiera liczbę do przodu (+) lub cofa (-). Zatwierdzi przyciskiem SET. Przyciskiem RESET/MODE2 wprowadzi czas wyjazdowy LICZNIK KM +/-, przejd przyciskiem MODE1 do nast pnej pozycji. Zatwierdzi przyciskiem SET.

Ajuste do temporizador (+/-) / Wprowadzenie Timer (+/-)

- P** Premir a tecla MODE 2 até surgir TEMPORIZADOR +/-.
 - Manter a tecla SET premida. Indicação pisca. Com a tecla MODE 1 seleccionar os números (+) para a frente (-) para trás. Confirmar com a tecla SET. Com a tecla RESET/MODE2 introduzir o tempo de partida para TEMPORIZADOR +/-, com a tecla MODE1 avançar para próxima posição.
- PL** Wciśn przycisk MODE2 a pojawi si TIMER +/-.
 - Wciśn przycisk SET. Wskazanie miga. Przyciskiem MODE1 wybiera liczbę do przodu (+) lub cofa (-). Zatwierdzi przyciskiem SET. Przyciskiem RESET/MODE2 wprowadzi czas wyjazdowy TIMER +/-, przejd przyciskiem MODE1 do nast pnej pozycji. Zatwierdzi przyciskiem SET.

Apagar / Kasowanie

- P** Repor indicações
- Premir a tecla MODE 1/2 até surgir a função desejada.
 - Manter a tecla MODE premida. Depois de 2 segundos indicação pisca. Depois de 2, segundos, repõe apenas a função visualizada em 0.
 - Premir a tecla RESET mais do que 4 segundos repõe as indicações DISTÂNCIA PERCORRIDA, TEMPO PERCORRIDO, RPM MEDIA, VELOCIDADE MEDIA, VELOCIDADE MAXIMA, TIMER em 0.

- PL** Przywrócenie wskaza
- Wcisn przycisk MODE1/2 a pojawi si dana funkcja.
 - Utrzymywa wci ni ty przycisk RESET. Wskazanie miga. Po 2 sec aktywna funkcja ustawia si na 0.
 - Je eli przycisk RESET jest wci ni ty dlu ej ni 4 sec funkcje LICZNIK DZIENNY KM, CZAS JAZDY, PRZECI TNE KMH, PRZECI TNE UPM, MAX. KMH, TIMER przechodz na zero.

Comparação de velocidades / Porównanie pr dk.

- P** Velocidade/velocidade média
- Em velocidades aproximadas, surge ■, em menores ▼ e em superiores ▲.
 - A indicação surge em todas as funções excepto nas configurações base.
- PL** Pr dko /pr dko rednia
- Przy zbli onej jednakowej pr dko ci wskazywane jest ■, przy mniejszej ▼ i przy wi kszej ▲.
 - Wskazanie nast puje przy wszystkich funkcjach wył czaj c ustawienia podstawowe.

Ajuste do contraste / Ustawienie kontrastu

- P** Contraste
- Premir a tecla MODE 1 até surgir CONTRASTE.
 - Premir brevemente a tecla SET, indicação pisca.
 - Com a tecla RESET/MODE 2 ajustar valor (1=baixo 3=alto). Confirmar com a tecla SET.

CONTRASTE - SET

- PL** Kontrast
- Wcisn przycisk MODE a pojawi si KONTRAST.
 - Krótko wcisn przycisk SET, wprowadzona warto miga.
 - Przyciskiem RESET ustawi warto 1=mały 3=du y. Zatwierdzi za pomoc przycisku SET.

KONTRAST - SET

Observações gerais



Pilha:

1 pilha de lítio tipo botão 2032, 3V
A substituição da pilha é mostrada no visor.

Substituição da pilha:

- Na substituição da pilha mantêm-se gravados DIMENSAO DA RODA, TEMPOS RODA 1+2 e KM-RODA 1+2 TOTAL, IDIOMA, KMH/MPH.
- Respeitar o pólo positivo e negativo. O pólo positivo deve ser visível quando se abrir a tampa!
- No caso de deslocamento do anel de vedação, recolocá-lo devidamente.
- Depois da substituição de pilha apenas a hora tem de ser novamente programada.

Garantia

Responsabilizamo-nos, perante os nossos respectivos parceiros contratuais, por eventuais falhas ou avarias abrangidas pelas leis em vigor. As pilhas estão excluídas da garantia.

Uwagi ogólne



Baterie

1 bateria litowa 2032, 3V.
Konieczno wymiany baterii jest pokazywana na wy wietlaczu.

Wymiana baterii:

- Przy wymianie baterii zapami tane zostaj : WYMIARY KÓŁ, CZASY KÓŁ 1+2 i KM Ł CZNE KÓŁ 1+2, J ZYK, KMH/MPH i nie musz by ponownie wprowadzane.
- Przestrzega prawidłowej BIEGUNOWO CI baterii, przy otwartej kieszeni musi by widoczny biegun PLUS baterii!
- W przypadku, gdy pier cie uszczelniaj cy jest lu ny nalezy go ponownie wlozy .
- Po wymianie baterii nalezy ponownie wprowadzi czas.

Gwarancja

W stosunku do naszych kontrahentów odpowiadamy za usterki w ramach obowi zuj cych przepisów. Gwarancja nie obejmuje baterii.

TRIP DIST
TRIP TIME
AVG. SPEED
AVG. CADENCE
MAX. SPEED
STOPWATCH
TIMER +/-
TRIP +/-

RESET

RESET + SET = Light

SET

LANGUAGE
WS BIKE 1/2
SHOW CAD
TRIP UP/DOWN
TIMER UP/DOWN
etc.

CLOCK
STOPWATCH
TIMER UP/DOWN
TRIP UP/DOWN
ODO BIKE 1/2*
TOTAL ODO*
TIME BIKE 1/2*
TOTAL TIME*

MODE 2

- MODE 1/2 button: Open the functions
- RESET button: Resets the listed functions

TRIP DIST
TRIP TIME
CADENCE
AVG. SPEED
AVG. CADENCE
MAX. SPEED

MODE 1

TRIP DIST
TRIP TIME
CADENCE
AVG. SPEED
AVG. CADENCE
MAX. SPEED

*not whilst moving

H Funkciók

NAPI KM
UTAZÁSI ID
ÁTLAG KMH
ÁTLAG UPM
MAX. KMH
STOPPER
ID ZÍT +/-
KM-SZÁMLÁLÓ +/-
RESET

RESET + SET = VILÁGÍTÁS

SET
NYELV
KERÉKMÉRET 1/2
LÉPÉS BE/KI
KM-SZÁMLÁLÓ +/-
ID ZÍTŐ +/-
stb.

H Funkciók

PONTOS ID
STOPPER
ID ZÍT +/-
KM-SZÁMLÁLÓ +/-
KM-KERÉK 1/2*
TELJES KM*
ID -KERÉK 1/2*
TELJES ID *
MODE 2

- MODE 1/2 gomb: funkciók lehívása
- RESET gomb: visszalépés a felsorolt funkciókból

MODE 1
NAPI KM
UTAZÁSI ID
PEDÁL UPM
ÁTLAG KMH
ÁTLAG UPM
MAX. KMH

*nem az utazás alatt

CZ Funkci

DENNÍ KM
DOBA JÍZDY
PR M. KM/H
PR M. TEMPO
MAX. KM/H
STOPKY
ASOVA +/-
PO ÍTADLO KM +/-
RESET

RESET + SET = SV TLO

SET
JAZYK
ROZM R KOLA 1/2
TEMPO ŠLAPÁNÍ
PO ÍTADLO KM +/-
ASOVA +/-
atd.

AS
STOPKY
ASOVA +/-
PO ÍTADLO KM +/-
KM JÍZDNÍ KOLO 1/2*
CELKOVÉ KM*
AS JÍZDNÍ KOLO 1/2*
CELKOVÁ DOBA*
MODE 2

- Tla ítko MODE 1/2: vyvolání funkce
- Tla ítko RESET: vynulování vypsanych funkci

MODE 1
DENNÍ KM
DOBA JÍZDY
TEMPO ŠLAPÁNÍ
PR M. KM/H
PR M. TEMPO
MAX. KM/H

*ne b hem jízdy

Kijelz megvilágítása / Osv tleni displeje

- H** • A megvilágítás funkciót a SET és a RESET gombok egyidejű megnyomásával kapcsoljuk be és ki. Tetszőleges gomb megnyomásával a kijelz megvilágítása bekapcsol, a következő gombnyomással a funkció továbbgrik.
- Az elem megkímélése érdekében kerüljük a felesleges megvilágítást!
- CZ** • Sou asným stisknutím tlačítka SET a RESET se zapne/vypne funkce sv. tla. Libovolným stisknutím tlačítka se displej osvíti, dalším stisknutím se funkce vypne.
- Vyvarujte se zbytečného osvětlení, aby se šetily baterie!

Alapbeállítások / Základní nastavení

- H** • Tartsuk nyomva a SET gombot a másodpercig, hogy elvégezzük a következő alapbeállításokat: nyelv, váltás km/h/mpg között, kerékméret 1/2, pontos idő, lépés, km kerék 1/2, idő kerék 1/2 és kijelz-contrast. Elemcseré után csak a pontos idő és a kijelz-contrastot kell beállítani.
- CZ** • Stiskn te SET na 3 s, abyste provedli následující základní nastavení: jazyk, změna mezi km/h a mile/h, obvod kola 1/2, čas, zobrazení tempa, km jízdní kolo 1/2, čas jízdní kolo 1/2 a kontrast displeje. Po výměně baterií musí být zadán pouze čas a kontrast displeje.

Szerelés 2. kerék / Montáž 2. kola

- H** • A KERÉK 1 és KERÉK 2 közötti váltás automatikusan történik. Az (opcionális) kormányra szerelhető tartót WS 2-vel kell felszerelni.
- A bevitel közbeni átkapcsolás nem lehetséges.
- opcionális WS 2 / cikkszám 00389
- CZ** • Změna mezi KOLEM 1 a KOLEM 2 probíhá automaticky. Musí být použit (volitelný) držák na řídítka s RK 2.
- P epnutí pro zadávání už není možné.
- volitelně RK 2 / Výr. č. 00389

Nyelv beállítása / Zadání jazyka

- H** • Nyelv beállítása
- Nyomogassuk a MODE gombot, amíg a NYELV meg nem jelenik a kijelz n.
- Nyomjuk meg röviden a SET gombot, a kijelz villogni kezd. A MODE1 gomb segítségével állítsuk be a kívánt nyelvet, és a SET gombbal hagyjuk jóvá.
- CZ** • Nastavení jazyka
- Tiskn te tlačítka MODE 1, dokud se neobjeví na displeji JAZYK.
- Tlačítka SET krátce stiskn te, zobrazení bliká. Nastavte tlačítkem MODE 1 požadovaný jazyk a potvr te tlačítkem SET.

Kerékméret bevitela / Zadání obvodu kola

- **H** Kerékméret KERÉK 1
A MODE1 gombbal váltsunk KERÉK 1-re.
Nyomjuk meg röviden a SET gombot, az első számjegy villog a bevitelhez.
A MODE2 gombbal (+) vagy a RESET gombbal (-) állítsuk be az értéket, a MODE1 gombbal váltsunk a következő számjegyre.
A kerék 1 mindig a WS1 kormányra szerelt tartóval felszerelt kerék (lásd a képet).
- Kerékméret mérése
A C "Wheel Size Chart" táblázat (lásd. Következ oldal) segítségével határozzuk meg a kerék méretének megfelelő értéket. Ezt az értéket vigyük be.
Vagy: WS (kerékméret) kiszámítása/meghatározása (A vagy B táblázat).
Az utolsó számjegy után a SET gombbal hagyjuk jóvá.
- Wheel Size Chart (Kerékméret)
- **CZ** Obvod kola JÍZDNÍ KOLO 1
Tla itkem MODE 1 p ejd te k JÍZDNÍMU KOLU 1.
Kráte stiskn te tla itko SET, první ísíce zadání bliká.
Tla itkem MODE 2 (+) nebo tla itkem RESET (-) nastavte hodnoty, tla itkem MODE 1 p ejd te k dalšímu místu. Jízdní kolo 1 je vždy jízdní kolo s držákem na řídítka RK 1 (viz obrázek).
- Změni obvodu kola
Z tabulky C „Tabulka rozměrů kol“ (viz další strana) zjistíte hodnotu, která odpovídá rozměrům vašich pneumatik. Zadejte tuto hodnotu.
Alternativně: RK vypočítejte/stanovte (tab. A nebo tab. B).
Po posledním místě potvrďte pomocí tlačítka SET.
- Tabulka rozměrů kol (Rozměry kola)

Lépésgyakoróság bevitela / Zadání frekvence šlapání

- **H** Lépésgyakoróság kijelzése
• Nyomogassuk a MODE1 gombot, amíg a LÉPÉS meg nem jelenik.
• Nyomjuk meg röviden a SET gombot, a bevitel az aktuális beállítást mutatja.
• A MODE1 gombbal állítsuk be az IGEN-t vagy a NEM-et, a SET gombbal hagyjuk jóvá IGEN, ha a lépésgyakoróság-érzékelő fel van szerelve.
• NEM esetén a PEDÁL UPM és ÁTLAG UPM lépésgyakoróság funkciókat nem mutatja.

SET - IGEN - NEM

Zobrazení frekvence šlapání

- **CZ** Tiskn te tla itko MODE 1, dokud se neobjeví ZOBRAZENÍ TEMPA.
• Krátoe stiskn te SET, zadání zobrazuje aktuální nastavení.
• Nastavte pomocí MODE 1 ANO nebo NE, potvrďte pomocí SET.
• ANO, pokud je namontován senzor frekvence šlapání.
• P i NE se frekvence šlapání funkce TEMPO ŠLAPÁNÍ a PR M. TEMPO už nezobrazí.

SET - ANO-NE

Stopper / Stopky

- H** Stopper beállítás (+/-)
- Nyomogassuk a MODE2 gombot, amíg a STOPPER meg nem jelenik.
 - Az indításhoz nyomjuk meg a SET gombot.
 - A SET gombbal állíthatjuk meg és indíthatjuk újra.
 - A kijelző nullára való visszaállításához tartuk a RESET gombot 3 másodpercnél tovább nyomva.

- CZ** Nastavte stopky (+/-)
- Tiskn te tlačítko MODE 2, dokud se neobjeví STOPKY.
 - Pro spuštění stiskn te tlačítko SET.
 - Tlačítkem SET zastavte a znovu spus te.
 - P idržte tlačítko RESET stisknuté po > 3 s, abyste zobrazení vynulovali.

Pontos id bevitel / Zadání asu

- H** Pontos id (kmh = 24 h/mph = 12 h)
- Nyomogassuk a MODE1 gombot, amíg a PONTOS ID meg nem jelenik.
 - Nyomjuk meg röviden a SET gombot, a bevitel villog.
 - A RESET/MODE2 gombbal állítsuk be az órát. A MODE1 gombbal váltsunk a perc bevitelére.
 - A RESET/MODE2 gombbal állítsuk be a percet. A SET gombbal hagyjuk jóvá.

- CZ** as (km/h = 24 h / míle/h = 12 h)
- Tiskn te tlačítko MODE 1, dokud se neobjeví AS.
 - Tlačítko SET krátce stiskn te, zadání bliká.
 - Tlačítkem RESET/MODE 2 nastavte hodiny. Tlačítkem MODE 1 p ejd te k zadávání minut.
 - Tlačítkem RESET/MODE 2 nastavte minuty. Potvr te pomocí tlačítko SET.

KM-számláló beállítása (+/-) / Zadání po itadla kilometr (+/-)

- H**
- Nyomogassuk a MODE2 gombot, amíg a KM-SZÁMLÁLÓ +/- meg nem jelenik.
 - Tartuk nyomva a SET gombot. A kijelző villog. A MODE1 gombbal válasszuk ki az elrefele (+) vagy visszafele (-) számlálást. A SET gombbal hagyjuk jóvá. A RESET/MODE2 gombbal állítsuk be az KM-SZÁMLÁLÓ +/- bekapcsolási idejét, a MODE1 gombbal tudunk a következő számjegyre ugrani. A SET gombbal hagyjuk jóvá.

- CZ**
- Tiskn te tlačítko MODE 2, dokud se neobjeví PO ÍTADLO KM +/-.
 - Tlačítko SET p idržte stisknuté. Zobrazení bliká. Tlačítkem MODE 1 zvolte po ítaní dop edu (+) nebo dozadu (-).
 - Potvr te pomocí tlačítko SET. Zadejte pomocí tlačítko RESET/MODE 2 požadované km pro PO ÍTADLO KM +/-, tlačítkem MODE 1 p ejd te k dalšímu místu. Potvr te pomocí tlačítko SET.

Id zít beállítás (+/-) / Zadání asova e (+/-)

- H**
- Nyomogassuk a MODE2 gombot, amíg a TIMER +/- meg nem jelenik.
 - Tartuk nyomva a SET gombot. A kijelző villog. A MODE1 gombbal válasszuk ki az elrefele (+) vagy visszafele (-) számlálást.
 - A SET gombbal hagyjuk jóvá. A RESET/MODE2 gombbal állítsuk be az ID ZÍT +/- bekapcsolási idejét, a MODE1 gombbal tudunk a következő számjegyre ugrani. A SET gombbal hagyjuk jóvá.

- CZ**
- Tiskn te tlačítko MODE 2, dokud se neobjeví ASOVA +/-.
 - Tlačítko SET p idržte stisknuté. Zobrazení bliká. Tlačítkem MODE 1 zvolte po ítaní dop edu (+) nebo dozadu (-). Potvr te pomocí tlačítko SET. Zadejte pomocí tlačítko RESET/MODE 2 výchozí as pro ASOVA +/-, tlačítkem MODE 1 p ejd te k dalšímu místu. Potvr te pomocí tlačítko SET.

Törlés / Smazání

- H** Kijelz k visszaállítás
- Nyomogassuk a MODE1/2 gombot, amíg a kívánt funkció meg nem jelenik.
 - Tartsuk nyomva a RESET gombot. A kijelz villog. 2 másodperc elteltével csak a kijelz n látható funkció visszaáll 0-ra.
 - A RESET gomb 4 másodpercnél hosszabb ideig tartó nyomásával a NAPI KM, UTAZÁSI ID , ÁTLAG KMH, ÁTLAG UPM, MAX KMH, ID ZIT kijelz k visszaállnak nullára.

Smazání zobrazení

- CZ**
- Tiskn te tla ítko MODE 1/2, dokud se neobjeví požadovaná funkce.
 - Tla ítko RESET p idríte stisknuté. Zobrazení bliká. Po 2 s se vynuluje pouze zobrazená funkce.
 - Stisknete-li tla ítko RESET na déle než 4 s, vynulují se zobrazení DENNÍCH KM, DOBY JÍZDY, PR M. KM/H, PR M. TEMPO, MAX. KM/H, ASOVA .

Sebesség-összehasonlítás / Porovnání rychlostí

- H** Sebesség/átlagsebesség
- Megkövetít leg azonos sebesség esetén **■-t** mutat, kisebb sebességnél **◆-t**, nagyobbán pedig **◆-t**.
 - A készülék ezt minden funkcionál kijelzi, az alapbeállítások kivételével.
- CZ** Rychlost/pr m má rychlost
- P i tém stejné rychlosti se zobrazí **■**, p i nižší **◆** a p i vyšší **◆**.
 - Ke zobrazení dojde p i všech funkcích krom základních nastavení.

Kontraszt beállítás / Zadání kontrastu

- P** Kontraszt
- Nyomogassuk a MODE1 gombot, amíg a KONTRASZT meg nem jelenik.
 - Nyomjuk meg röviden a SET gombot, a bevitel villog.
 - A RESET/MODE2 gombbal állítsuk be az értéket. (1 = gyenge, 3 = er s). A SET gombbal hagyjuk jóvá.

KONTRASZT - SET

PL Kontraszt

- Tiskn te tla ítko MODE 1, dokud se neobjeví KONTRAST.
- Tla ítko SET krátce stiskn te, zadání bliká.
- Tla ítkem RESET/MODE 2 nastavte hodnotu (1 = slabý, 3 = silný). Potvr te pomocí tla ítko SET.

KONTRAST - SET

Általános tudnivalók

H

Elem:

1 db Lithium gombelem 2032, 3V.
Az elemcserét a kijelző mutatja.

Elemcsere:

- Elemcserénél tárolja a KERÉKMÉRÉTEK, NYELVET, KMH/MPH-T, TELJES KM-t és TELJES ID T, és ezeket nem kell újra bevinni.
- Figyeljünk a pozitív és a negatív pólusra, nyitott elemtartó esetén az elem PLUS-oldalát kell látni!
- Ha a tömítést rontja el, tegyük vissza a helyére.
- Elemcsere után csak a pontos idő kell újra bevinni.

Garancia

A hibákra vonatkozóan garanciát vállalunk a mindenkori szerződéses partnereinkkel szemben a törvényi előírásoknak megfelelően. Az elemekre a garancia nem vonatkozik.

Všeobecné pokyny

CZ

Baterie:

1 lithiová knoflíková baterie 2032, 3V.
Vým na baterie se zobrazuje na displeji.

Vým na baterie:

- Při výměně baterie zůstávají uloženy OBVOD KOLA, JAZYK, KM/H / MÍLE/H, CELKOVÉ KM a CELKOVÁ DOBA a nemusejí se znovu zadávat.
- Dbejte na plus a minus, při otevření přihrádky na baterii musíte vidět kladnou stranu baterie!
- Pokud je třeba snížit kroužek volný, vložte jej znovu.
- Po výměně baterie musí být znovu zadány pouze údaje.

Rušíme v rámci našeho příslušného smluvního partnerovi za vady podle zákonných předpisů. Na baterie se záruka nevztahuje.

Batterien können nach Gebrauch zurückgegeben werden. 

Batteries can be returned after use. 

Le batterie possono essere restituite dopo l'uso.

Les piles peuvent être redonnées après usage.

Las pilas pueden ser devueltas después de su uso.

Batterijen na gebruik inleveren.