

**SIGMA BIKE COMPUTER  
BC 1106**

**BIKE COMPUTER  
TOPLINE**



[WWW.SIGMASPORT.COM](http://WWW.SIGMASPORT.COM)



**SIGMA EUROPA:**

SIGMA Elektro GmbH  
Dr.-Julius-Leber-Straße 15  
D-67433 Neustadt a.d.W.  
Tel. +49-(0)6321-9120-118  
Fax +49-(0)6321-9120-34

**SIGMA USA:**

North America  
1067 Kingsland Drive  
Batavia, IL 60510, USA  
Tel. +1-630-761-1106  
Fax +1-630-761-1107  
Toll Free: 888-744-6277

**SIGMA ASIA:**

Asia, Australia, South America  
7F-1, No. 193, Ta-Tun 6th Street,  
Taichung City, Taiwan  
Tel. +886-4-2475 3577  
Fax +886-4-2475 3563

[WWW.SIGMASPORT.COM](http://WWW.SIGMASPORT.COM)

**BC 1106**

Printed in Germany: 081160/1





- Halter Fahrrad 1
- Mount Bike 1
- Support vélo 1
- Supporto per bicicletta 1
- Soporte bicicleta 1
- Houder fiets 1
- Suporte bicicleta 1
- Oprawka Rower 1
- Kerékre szerelt tartó 1
- Držák jízdního kola 1



1

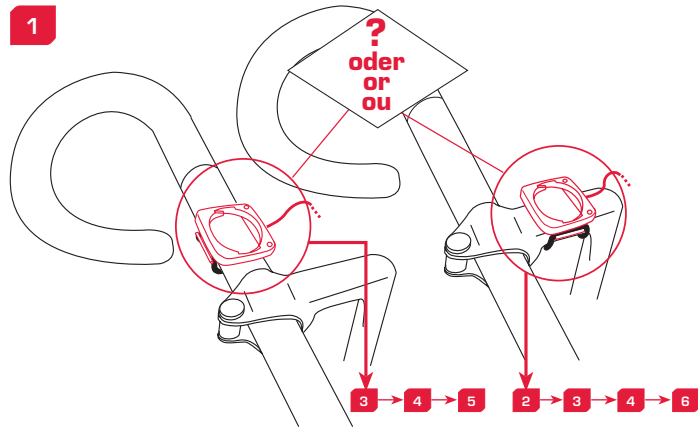

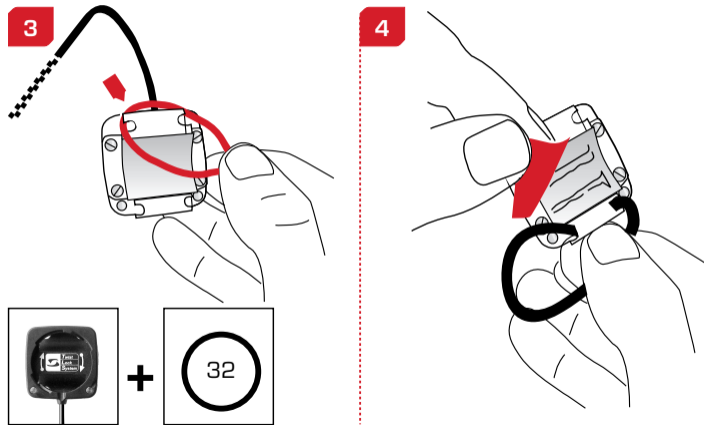
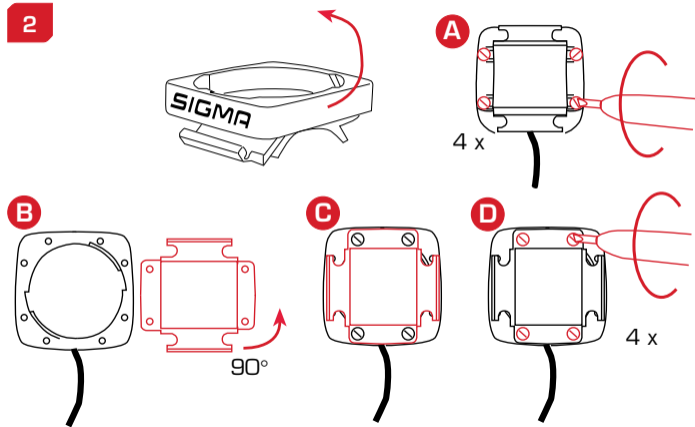

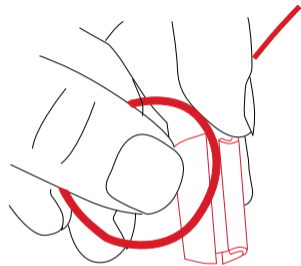
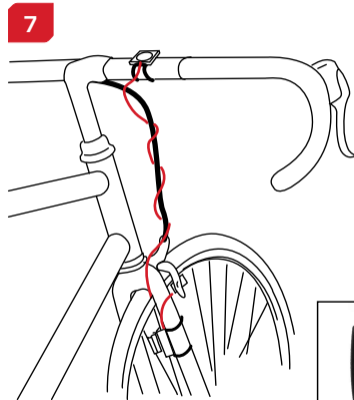
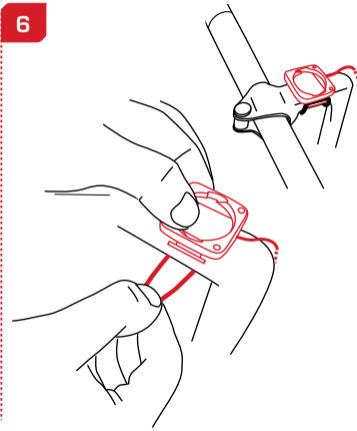
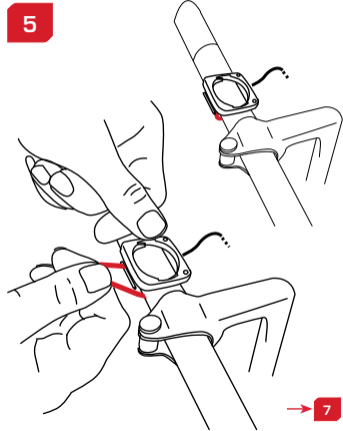

8

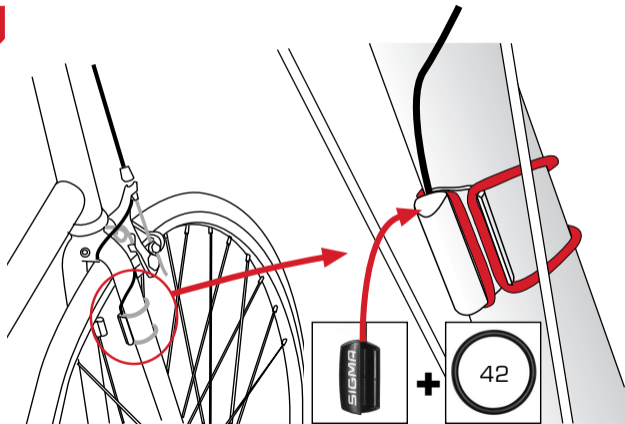

9

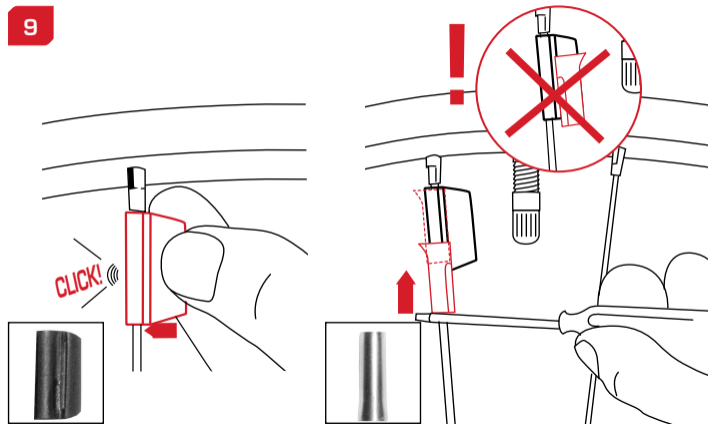

10

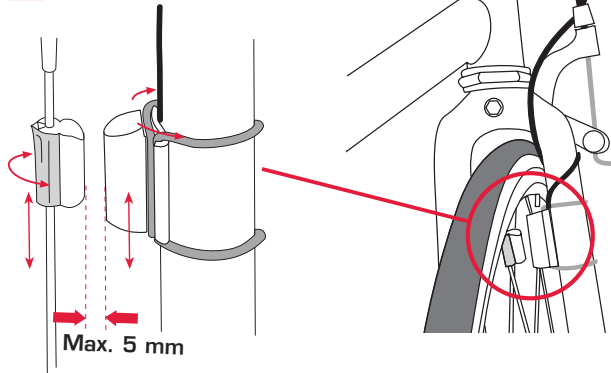

11

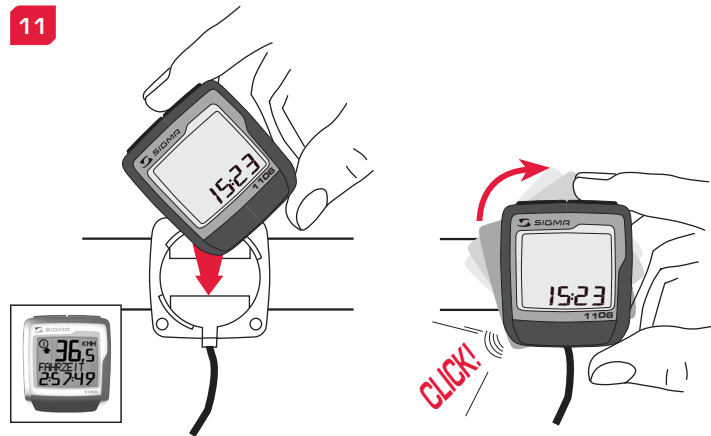

## Mode / Reset

>3 sec = RESET

TAGES KM  
FAHRZEIT  
DURCH. KMH  
MAX. KMH



MODE

TAGES KM  
FAHRZEIT  
DURCH. KMH  
MAX. KMH  
UHRZEIT  
GESAMT KM\*  
GESAMTZEIT\*

\* nicht während  
der Fahrt

>3 sec = RESET

TRIP DIST  
TRIP TIME  
AVG. SPEED  
MAX. SPEED



MODE

TRIP DIST  
TRIP TIME  
AVG. SPEED  
MAX. SPEED  
CLOCK  
TOTAL ODO\*  
TOTAL TIME\*

\* not whilst  
moving

>3 sec = RESET

KM JOUR  
TEMPS PARC  
VIT MOYEN.  
VIT MAXI



MODE

KM JOUR  
TEMPS PARC  
VIT MOYEN.  
VIT MAXI  
HEURE  
KM TOTAL\*  
TEMPSTOTAL\*

\* pas pendant  
la conduite

>3 sec = RESET

DIST GIORN  
TEMPO PERC  
VEL MEDIA  
VEL MAX



MODE

DIST GIORN  
TEMPO PERC  
VEL MEDIA  
VEL MAX  
OROLOGIO  
DIST TOT\*  
TEMPO TOT\*

\* non durante  
la corsa

>3 sec = RESET

KM DIA  
TIEMPO PAR  
VEL MEDIA  
VEL MAXIMA



MODE

KM DIA  
TIEMPO PAR  
VEL MEDIA  
VEL MAXIMA  
HORA  
KM TOTAL\*  
TIEMPO TOT\*

\* no durante  
la carrera

>3 sec = RESET

TRIP KM  
TRIP TIJD  
GEM. SNELH.  
MAX. KM



MODE

TRIP KM  
TRIP TIJD  
GEM. SNELH.  
MAX. KM  
KLOK  
TOTAAL KM\*  
TOTAALTIJD\*

\* niet tijdens  
de rit

- MODE: Abrufen der Funktionen
- RESET: Zurücksetzen der Funktionen TAGES KM, FAHRZEIT, DURCH. KMH und MAX. KMH auf Null
- MODE: Open the functions
- RESET: To reset the functions DAILY KM, TRAVELLING TIME, AVERAGE KMH and MAX KMH to zero
- MODE: appel des fonctions
- RESET: remise à zéro des fonctions DISTANCE JOURNALIERE, TEMPS PARCOURU, Ø KMH et MAX. KMH
- MODE: richiamo delle funzioni
- RESET: ripristino delle funzioni su zero di KM GIORNALIERI, TEMPO DI PERCORRENZA, KMH Ø e KMH MAX.
- MODE: Activar las funciones
- RESET: Restablecimiento de las funcion. KM DIARIOS, DURACIÓN DEL TRAYECTO, PROMEDIO KMH y KMH MÁX. a cero
- MODE: oproepen van de functies
- RESET: terugzetten van de functies DAGAFSTAND, RITTIJD, GEM. AANTAL KMH en MAX. AANTAL KMH op nul



#### Anzeigen der Funktionen

- MODE-Taste drücken, bis die gewünschte Funktion angezeigt wird (TAGES KM, FAHRZEIT, DURCH. KMH, MAX. KMH, UHRZEIT, GESAMT KM, GESAMTZEIT).
- während des Radfahrens werden GESAMT KM und GESAMTZEIT nicht angezeigt (weniger Tastenklicks beim Fahren).

#### Display the functions

- Press MODE until the desired function is displayed (DAILY KM, TRAVELLING TIME, AVERAGE KMH, MAX.KMH, TIME, TOTAL KM, TOTAL TIME).
- Whilst moving the TOTAL KM and TOTAL TIME are not displayed (less button pressing when moving).

#### Affichage des fonctions

- Appuyer sur la touche MODE jusqu'à ce que la fonction souhaitée soit affichée (DISTANCE JOURNALIERE, TEMPS PARCOURU, MOYENNE KMH, MAX.KMH, HEURE, DISTANCE TOTALE EN KM, TEMPS TOTAL).
- Pendant la conduite, DISTANCE TOTALE et TEMPS TOTAL ne sont pas affichés (moins de clics de touche lors de la conduite).



#### Visualizzazione delle funzioni

- Premere il tasto MODE fino alla visualizzazione della funzione desiderata (KM GIORNALIERI, TEMPO DI PERCORRENZA, KMH MEDI, KMH MAX, OROLOGIO, KM COMPLESSIVI, TEMPO COMPLESSIVO).
- durante la corsa non avviene la visualizzazione di KM COMPLESSIVI, né di TEMPO COMPLESSIVO (riduzione dell'utilizzo dei tasti durante la corsa).

#### Indicación de las funciones

- Pulsar la tecla MODE hasta que se muestre la función deseada (KM DIARIOS, DURACIÓN DEL TRAYECTO, PROMEDIO KMH, KMH MÁX., HORA, KM TOTALES, TIEMPO TOTAL).
- durante la carrera no se muestran KM TOTALES y TIEMPO TOTAL (menos pulsaciones de teclas durante la carrera).

#### Aangeven van de functies

- MODE-toets indrukken, totdat de gewenste functie aangegeven wordt (DAGAFSTAND, RITTIJD, GEM. AANTAL KMH, MAX. AANTAL KMH, TIJD, TOTAAL AANTAL KM, TOTAALTIJD).
- Tijdens het rijden worden TOTAAL AANTAL KM en TOTAALTIJD niet aangegeven (minder toetsdrukken bij het rijden).



## Grundeinstellungen / Basic settings / Réglages de base

↓ SET > 3 sec



- SET-Taste 3 sec drücken um folgende Grundeinstellungen vorzunehmen: Sprache, Wechsel zwischen kmh/mph, Radumfang 1 und 2, Uhrzeit, Gesamt km, Gesamtzeit und Display-Kontrast. Beenden des Eingabemenüs durch 3 sec drücken der SET-Taste. Nach Batteriewechsel müssen nur Uhrzeit und Display-Kontrast eingegeben werden.
- Press SET for 3 sec to make the following basic settings: Language, change between kmh/mph, wheel size 1 and 2, time, total km, total time and display contrast. End the entry menu by pressing SET for 3 sec. After changing the battery only the time and display contrast have to be entered.
- Appuyer sur la touche SET 3 sec pour effectuer les réglages de base suivants : langue, changement entre kmh/mph, circonférence de la roue 1 et 2, heure, distance totale, temps total et contraste de l'écran. Fin du menu réglage en appuyant 3 sec sur la touche SET. Après le changement de la pile, seule l'heure et le contraste de l'écran doivent être à nouveau rentrés.

## Impostazioni base / Ajustes básicos / Basisinstellingen

- Premere il tasto SET per 3 secondi per effettuare le seguenti impostazioni base: Lingua, Cambio tra kmh/mph, Larghezza ruota 1 e 2, Orologio, Km complessivi, Tempo complessivo e Contrasto display. Chiudere il menu Immissioni premendo il tasto SET per 3 secondi. Dopo la sostituzione della batteria è necessario immettere soltanto l'Orologio e il Contrasto del display.
- Pulsar la tecla Set durante 3 segundos para realizar los siguientes ajustes básicos: idioma, cambio entre kmh/mph, dimensiones de la rueda 1 y 2, hora, km totales, hora total y contraste de pantalla. Finalice el menú de introducción pulsando durante 3 segundos la tecla SET. Tras un cambio de la pila deben introducirse solo la hora y el contraste de la pantalla.
- SET-toets 3 sec. indrukken om de volgende basisinstellingen uit te voeren: taal, wisselen tussen kmh/mph, wielomvang 1 en 2, tijd, totaal aantal km, totaalijid en displaycontrast. De SET-toets 3 sec. ingedrukt houden om het ingavemenu af te sluiten. Na het vervangen van de batterij moeten alleen de tijd en het displaycontrast ingegeven worden.

## Montage 2. Rad / Assembly 2nd wheel / Montage 2ème vélo



WS 1

- (D)** 1. Wechsel zwischen RAD 1 und RAD 2 erfolgt automatisch. Es muss der (optionale) Lenkerhalter mit WS 2 eingesetzt werden.
- Eine Umschaltung per Eingabe ist nicht mehr möglich.
- (GB)** 1. Changing between WHEEL 1 and WHEEL 2 occurs automatically. The (optional) handlebar holder with WS 2 has to be used.
- (USA)**
- It is no longer possible to change by making an entry.
- (F)** 1. Le changement entre la ROUE 1 et la ROUE 2 est effectué automatiquement. Il faut utiliser le support vélo (en option) avec WS 2.
- Un changement manuel n'est plus possible.

## Montaggio seconda bicicletta / Montaje 2ª rueda / Montage 2de fiets



optional WS 2  
Art.-Nr. 00389

- (I)** 1. Il cambio tra BICICLETTA 1 e BICICLETTA 2 avviene automaticamente. È necessario utilizzare il supporto manubrio (optional) con WS 2.
- Non è più possibile effettuare cambi con immissioni manuali.
- (E)** 1. El cambio entre la RUEDA 1 y RUEDA 2 se realiza automáticamente. Debe emplearse el soporte del manillar (opcional) con el WS 2.
- Ya no es posible un cambio por introducción.
- (NL)** 1. Het wisselen van FIETS 1 naar FIETS 2 gaat automatisch. De (optionele) stuurhouder met WS 2 moet ingezet worden.
- Het omschakelen per ingave is niet meer mogelijk.

## Eingabe Sprache / Language entry / Réglage langue

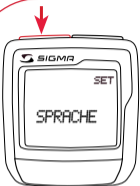

### 2. Sprache einstellen

- MODE-Taste drücken bis SPRACHE in der Anzeige erscheint.
- SET-Taste kurz drücken, Anzeige blinkt. Mit MODE-Taste gewünschte Sprache einstellen und mit SET-Taste bestätigen.

### 2. Set language

- Press MODE until LANGUAGE is displayed.
- Press the SET button briefly, the display flashes. Set the desired language using the MODE button and confirm by pressing SET.

### 2. Régler la langue

- Appuyer sur la touche MODE jusqu'à ce que LANGUE apparaisse sur l'écran.
- Appuyer brièvement sur la touche SET, l'affichage clignote. Régler la langue souhaitée à l'aide de la touche MODE et confirmer par la touche SET.



↑ MODE  
D, GB, F, I, E, S, NL

## Immissione lingua / Introducir el idioma / Ingave taal

### 2. Impostazione lingua

- Premere il tasto MODE fino alla visualizzazione di LINGUA sul display.
- Premere brevemente il tasto SET, il display lampeggia. Mediante il tasto MODE impostare la lingua desiderata e confermare con il tasto SET.

### 2. Ajustar el idioma

- Pulsar la tecla MODE hasta que aparezca IDIOMA en la pantalla.
- Pulsar brevemente la tecla SET, la indicación parpadea. Con la tecla MODE ajustar el idioma seleccionado y confirmar con la tecla SET.

### 2. Taal ingeven

- MODE-toets indrukken, totdat TAAL in het display verschijnt.
- SET-toets kort indrukken, instelling knippert. Met de MODE-toets gewenste taal ingeven en met de SET-toets bevestigen.

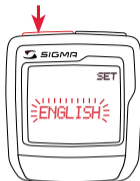

## Eingabe KMH/MPH / KMH/MPH entry / Réglage KMH/MPH



### 3. KMH / MPH

- Mit MODE-Taste zur KMH/MPH-Eingabe wechseln
- Die SET-Taste kurz drücken.
- In der Anzeige erscheint KMH oder MPH und blinkt.
- Mit MODE-Taste MPH oder KMH einstellen.
- Mit SET-Taste bestätigen.

### 3. KMH / MPH

- Press MODE to change between KMH/MPH entry
- Press SET briefly.
- KMH or MPH is displayed and flashes.
- Select MPH or KMH using MODE.
- Confirm by pressing the SET button.

### 3. KMH / MPH

- A l'aide de la touche MODE changer le réglage KMH/MPH.
- Appuyer brièvement sur la touche SET.
- KMH ou MPH apparaît à l'affichage et clignote.
- Régler MPH ou KMH à l'aide de la touche MODE.
- Confirmer par la touche SET.



MODE ↑

MPH - KMH

## Immissione KMH/MPH / Introducción KMH/MPH / Ingave KMH/MPH

### 3. KMH / MPH

- Mediante il tasto MODE passare all'immissione di KMH/MPH
- Premere brevemente il tasto SET.
- Nel display appare KMH (oppure MPH) che lampeggia.
- Mediante il tasto MODE impostare MPH o KMH.
- Confermare con il tasto SET.

### 3. KMH / MPH

- Con la tecla MODE cambiar a la introducción de KMH/MPH
- Pulsar la tecla SET brevemente.
- En la pantalla aparece KMH o MPH y parpadea.
- Con la tecla MODE ajustar MPH o KMH.
- Confirmar con la tecla SET.

### 3. KMH / MPH

- Met de MODE-toets naar KMH/MPH-instelling gaan.
- De SET-toets kort indrukken.
- In het display verschijnt KMH of MPH en deze knippert.
- Met de MODE-toets MPH of KMH ingeven.
- Met de SET-toets bevestigen.

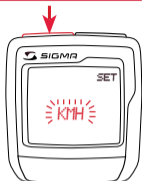

#### 4. Radumfang FAHRRAD 1

- Mit MODE-Taste zu FAHRRAD 1 wechseln.
- SET-Taste kurz drücken, die erste Ziffer zur Eingabe blinkt.
- Mit RESET-Taste Wert einstellen, mit MODE-Taste zur nächsten Stelle wechseln.
- Fahrrad 1 ist immer das Fahrrad mit dem Lenkerhalter WS 1 (siehe Bild)

#### 4. Wheel size BIKE 1

- Press MODE to change to BIKE 1.
- Press SET briefly and the first digit flashes.
- Set the value by pressing RESET, change to the next digit by pressing MODE.
- Bike 1 is always the bike with the handlebar holder WS 1

#### 4. Circonférence de la roue VELO 1

- A l'aide de la touche MODE passer à VELO 1.
- Appuyer brièvement sur la touche SET, le premier chiffre à entrer clignote.
- Régler la valeur à l'aide de la touche REMISE A ZERO, passer au prochain chiffre à l'aide de la touche MODE.
- Le vélo 1 est toujours le vélo avec le support de guidon WS1 (voir illustration).



WS 1



#### 4. Larghezza ruota BICICLETTA 1

- Mediante il tasto MODE passare a BICICLETTA 1.
- Premere brevemente il tasto SET: la prima cifra, nella quale effettuare l'immissione, lampeggia.
- Impostare il valore mediante il tasto RESET. Con il tasto MODE passare alla posizione successiva.
- La bicicletta 1 è sempre quella con il supporto manubrio WS 1

#### 4. Dimensiones de la rueda BICICLETA 1

- Con la tecla MODE cambiar a BICICLETA 1.
- Pulsar brevemente la tecla SET, la primera cifra de introducción parpadea.
- Con la tecla RESET ajustar el valor, con la tecla MODE cambiar a la siguiente cifra.
- La bicicleta 1 es siempre la bicicleta con el soporte del manillar WS1 (véase la imagen).

#### 4. Wielomvang FIETS 1

- Met de MODE-toets naar FIETS 1 gaan.
- De SET-toets kort indrukken, het eerste cijfer van de instelling knippert.
- Met de RESET-toets waarde ingeven, met de MODE-toets naar de volgende positie gaan.
- Fiets 1 is altijd de fiets met stuurhouder WS1 (zie afbeelding).



MODE ↑

## Radumfang messen / Measure wheel size / Mesurer la roue

1- 2- 3 - ... 0  
RESET

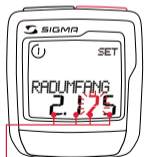
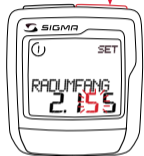

Wheel Size Chart

- Aus Tabelle **C** "Wheel Size Chart" (s. nächste Seite) den Ihrer Reifengröße entsprechenden Wert ermitteln. Diesen Wert eingeben.
  - Alternativ: WS berechnen/ermitteln (Tab. **A** oder Tab. **B**)
  - Nach der letzten Stelle mit SET-Taste bestätigen.
- 
- Determine the correct value for your wheel size from Table **C** "Wheel Size Chart" (refer to next page). Enter this value.
  - Alternatively: calculate/determine WS (Tab. **A** or Tab. **B**).
  - After the last digit, confirm by pressing SET.
- 
- Déterminer la valeur correspondant à votre circonférence de roue à partir du tableau **C** "Wheel Size Chart" (voir page suivante). Entrer cette valeur.
  - Alternative: calculer/déterminer WS (Tab. **A** ou tab. **B**).
  - Après le dernier chiffre, confirmer par la touche SET.

## Larghezza ruota / Dimensiones de la rueda / Wielomvang opmeten

- Dalla tabella **C** "Wheel Size Chart" (vedi pagina seguente) rilevare il valore corrispondente alla misura della ruota. Immettere questo valore
  - Alternativa: calcolare/rilevare la misura della ruota, WS (tab. **A** o **B**)
  - Dopo l'ultima posizione confermare con il tasto SET.
- 
- A partir de la tabla **C** "Wheel Size Chart" (véase la página siguiente) determinar el valor correspondiente al tamaño de la rueda. Introducir este valor.
  - Alternativa: calcular/ determinar el tamaño de la rueda (tabla **A** o tabla **B**)
  - Tras la última cifra confirmar con la tecla SET.
- 
- In Tabel **C** "Wheel Size Chart" (zie volgende pagina) de met uw wielmaat overeenkomende waarde bepalen. Deze waarde ingeven.
  - Alternatief: WS berekenen/bepalen (Tabel **A** of Tabel **B**).
  - Na de laatste positie met de SET-toets bevestigen.

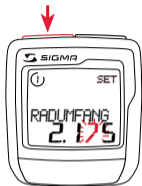

## Wheel Size Chart (Radgröße/Wheel Size/Circonférence de roue)

**A**

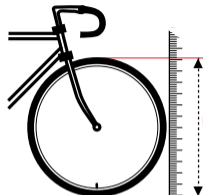

mm x 3,14

km/h:  
WS = mm x 3,14  
mph:  
WS = mm x 3,14

**B**

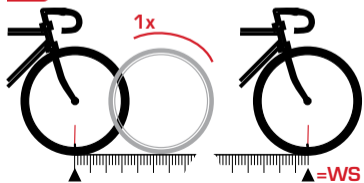

km/h:  
WS = mm  
mph:  
WS = mm

## Wheel Size Chart (Misura della ruota/Tamaño de rueda/Wielmaat)

**C**

ETRTO

16 x 1.75 x 2

kmh  
mph

47-305	16x1.75x2	1272
47-406	20x1.75x2	1590
37-540	24x1 3/8 A	1948
47-507	24x1.75x2	1907
23-571	26x1	1973
40-559	26x1.5	2026
44-559	26x1.6	2051
47-559	26x1.75x2	2070
50-559	26x1.9	2089
54-559	26x2.00	2114
57-559	26x2.125	2133
37-590	26x1 3/8	2105
37-584	26x1 3/8x1 1/2	2086
20-571	26x3/4	1954

ETRTO

16 x 1.75 x 2

kmh  
mph

32-630	27x1 1/4	2199
28-630	27x1 1/4 Fifty	2174
40-622	28x1.5	2224
47-622	28x1.75	2268
40-635	28x1 1/2	2265
37-622	28x1 3/8x1 5/8	2205
18-622	700x18C	2102
20-622	700x20C	2114
23-622	700x23C	2133
25-622	700x25C	2146
28-622	700x28C	2149
32-622	700x32C	2174
37-622	700x35C	2205
40-622	700x40C	2224



WS 2



WS 1

**(D) 5. Radumfang FAHRRAD 2**

- Mit MODE-Taste zu FAHRRAD 2 wechseln.
- SET-Taste kurz drücken, die erste Ziffer zur Eingabe blinkt.
- Mit RESET-Taste Wert einstellen, mit MODE-Taste zur nächsten Stelle wechseln.
- Fahrrad 2 ist immer das Fahrrad mit dem Lenkerhalter WS 2 (siehe Bild).

**(GB) 5. Wheel size BIKE 2**

- Press MODE to change to BIKE2.
- Press SET briefly and the first digit flashes.
- Set the value by pressing RESET, change to the next digit by pressing MODE.
- Bike 2 is always the bike with the handlebar holder WS 2

**(F) 5. Circonférence de la roue VELO 2**

- A l'aide de la touche MODE passer au VELO 2.
- Appuyer brièvement sur la touche SET, le premier chiffre à entrer clignote.
- Régler la valeur à l'aide de la touche REMISE A ZERO, passer au prochain chiffre à l'aide de la touche MODE.
- Le vélo 2 est toujours le vélo avec le support de guidon WS 2 (voir illustration).

**(I) 5. Larghezza ruota BICICLETTA 2**

- Mediante il tasto MODE passare a BICICLETTA 2.
- Premere brevemente il tasto SET, la prima cifra per l'immissione lampeggia.
- Mediante il tasto RESET impostare il valore, con il tasto MODE passare alla posizione successiva.
- La bicicletta 2 è sempre quella con il supporto manubrio WS 2 (vedere immagine).

**(E) 5. Dimensiones de la rueda BICICLETA 2**

- Con la tecla MODE cambiar a BICICLETA 2.
- Pulsar brevemente la tecla SET, la primera cifra de introducción parpadea.
- Con la tecla RESET ajustar el valor, con la tecla MODE cambiar a la siguiente cifra.
- La bicicleta 2 es siempre la bicicleta con el soporte del manillar WS 2.

**(NL) 5. Wielomvang FIETS 2**

- Met de MODE-toets naar FIETS 2 gaan.
- De SET-toets kort indrukken, het eerste cijfer van de instelling knippert.
- Met de RESET-toets de waarde ingeven, met de MODE-toets naar de volgende positie gaan.
- Fiets 2 is altijd de fiets met stuurhouder WS 2 (zie afbeelding).



## Eingabe Uhrzeit / Time entry / Réglage heure



1- 2- 3 - ... 0



### 6. Uhrzeit (kmh = 24 h / mph = 12 h)

- MODE-Taste drücken bis UHRZEIT erscheint.
- SET-Taste kurz drücken, Eingabe blinkt.
- Mit RESET-Taste Stunden einstellen. Mit MODE-Taste zur Minuteneingabe wechseln.
- Mit RESET-Taste Minuten einstellen. Mit SET-Taste bestätigen.

### 6. Time (kmh = 24 h / mph = 12 h)

- Press MODE until TIME is displayed.
- Press the SET button briefly, the entry flashes.
- Set the hours with the RESET button. Change to the minute entry by pressing MODE.
- Set the minutes by pressing the RESET button. Confirm by pressing the SET button.

### 6. Heure (kmh = 24 h / mph = 12 h)

- Appuyer sur la touche MODE jusqu'à ce qu'HEURE apparaisse.
- Appuyer brièvement sur la touche SET, l'entrée clignote.
- Régler les heures à l'aide de la touche REMISE A ZERO. A l'aide de la touche MODE passer au réglage des minutes.
- Régler les minutes à l'aide de la touche REMISE A ZERO. Confirmer par la touche SET.

## Immissione orologio / Introducir la hora / Ingave tijd

### 6. Orologio (kmh = 24 h / mph = 12 h)

- Premere il tasto MODE fino alla visualizzazione di OROLOGIO.
- Premere brevemente il tasto SET, la posizione nella quale effettuare l'immissione lampeggia.
- Mediante il tasto RESET regolare l'ora. Con il tasto MODE passare all'immissione dei minuti.
- Mediante il tasto RESET regolare i minuti e confermare con il tasto SET.

### 6. Hora (kmh = 24 h / mph = 12 h)

- Pulsar la tecla MODE hasta que aparezca HORA.
- Pulsar brevemente la tecla SET, la introducción parpadea.
- Con la tecla RESET ajustar el valor, con la tecla MODE cambiar a la siguiente cifra.
- Con la tecla RESET ajustar los minutos. Confirmar con la tecla SET.

### 6. Tijd (kmh = 24 h / mph = 12 h)

- MODE-toets indrukken totdat TIJD verschijnt.
- SET-toets kort indrukken, instelling knippert.
- Met de RESET-toets uren ingeven. Met de MODE-toets naar de minuteneingave gaan.
- Met de RESET-toets minuten ingeven. Met de SET bevestigen.



↑ MODE



## Eingabe Gesamtdaten / Total data entry / Valeurs totales



### 7. Gesamt km Rad 1+2

### 8. Gesamt Zeit Rad 1+2

- Eingabe wie beim Radumfang. Hier können Sie die Gesamt Km z.B. bei Kauf dieses Gerätes von einem anderen Fahrradcomputer übertragen.

### 7. Total km Bike 1+2

### 8. Total time Bike 1+2

- Entry as for wheel size. You can transfer the total Km, e.g. when purchasing this device, from another bike computer here.

### 7. Distance totale Velo 1+2

### 8. Temps total Velo 1+2

- Réglage identique à la circonférence de la roue. Ici, vous pouvez transférer la distance totale, par exemple lors de l'achat de cet appareil, à partir d'un autre compteur cycle.



MODE ↑

## Dati complessivi / Datos totales / Ingave totale gegevens

### 7. Km complessivi Bicicletta 1+2

### 8. Tempo complessivo Bicicletta 1+2

- Immissione come nella larghezza della ruota. Qui è possibile, all'acquisto di questo apparecchio, trasferire, ad esempio, il numero complessivo di km da un altro computer per biciclette.

### 7. Km totales Bicicleta 1+2

### 8. Tiempo total Bicicleta 1+2

- Introducción como en las dimensiones de la rueda. Aquí se puede transferir el número total de km p.ej. en caso de compra del aparato de otro ordenador de bicicleta.

### 7. Totaal aantal kmh Fiets 1+2

### 8. Totaaltijd Fiets 1+2

- Ingave zoals bij wielomvang. Hier kunt u het totaal aantal km overzetten van een andere fietscomputer, bijv. bij de aanschaf van dit apparaat.



## Eingabe Kontrast / Contrast entry / Réglage contraste



### 9. Kontrast

- MODE-Taste drücken bis KONTRAST erscheint.
- SET-Taste kurz drücken, Eingabe blinkt.
- Mit RESET-Taste Wert einstellen. 1=schwach 3=stark
- Mit SET-Taste bestätigen.

### 9. Contrast

- Press MODE until CONTRAST is displayed.
- Press the SET button briefly, the entry flashes.
- Set the value by pressing the RESET button.  
1 = weak, 3 = strong
- Confirm by pressing the SET button.

### 9. Contraste

- Appuyer sur la touche MODE jusqu'à ce que CONTRASTE apparaisse.
- Appuyer brièvement sur la touche SET, l'entrée clignote.
- A l'aide de la touche REMISE A ZERO régler la valeur.  
1 = faible, 3 = fort
- Confirmer par la touche SET.



## Immissione contrasto / Contraste / Ingave contrast

### 9. Contrasto

- Premere il tasto MODE fino alla visualizzazione di CONTRASTO.
- Premere brevemente il tasto SET, il punto nel quale effettuare l'immissione lampeggia.
- Mediante il tasto RESET impostare il valore: 1=debole 3=forte
- Confermare con il tasto SET.

### 9. Contraste

- Pulsar la tecla MODE hasta que aparezca CONTRASTE.
- Pulsar brevemente la tecla SET, la introducción parpadea.
- Ajustar el valor con la tecla RESET. 1=débil 3=fuerte
- Confirmar con la tecla SET.

### 9. Contrast

- MODE-toets indrukken totdat CONTRAST verschijnt.
- SET-toets kort indrukken, instelling knippert.
- Met de RESET-toets waarde ingeven. 1=zwak, 3=sterk
- Met de SET-toets bevestigen.



## Löschen / Reset / Remise à zéro

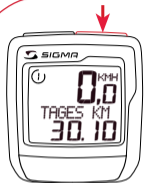

> 2 sec



### Anzeigen zurücksetzen

- MODE-Taste drücken bis gewünschte Funktion erscheint.
- RESET-Taste gedrückt halten. Anzeige blinkt. Nach 2 sec wird **nur** die angezeigte Funktion auf 0 zurückgesetzt.
- RESET-Taste länger als 4 sec drücken setzt die Anzeigen von TAGES KM, FAHRZEIT, DURCH. KMH, MAX KMH auf Null.

### Reset display

- Press MODE until the desired function is displayed.
- Hold down the RESET button. Display flashes. After 2 sec only the displayed function is reset to 0.
- Press RESET for longer than 4 sec to reset the displays for DAILY KM, TRAVELLING TIME, Ø KMH, MAX. KMH to zero.

### Remise à zéro de l'affichage

- Appuyer sur la touche MODE jusqu'à ce que la fonction souhaitée apparaisse. Maintenir appuyée la touche REMISE A ZERO. L'affichage clignote. Au bout de 2 sec, seule la fonction affichée est remise à 0.
- Appuyer sur la touche REMISE A ZERO pendant plus de 4 sec remet à zéro les affichages de DISTANCE JOURNALIERE, TEMPS PARCOURU, Ø KMH, MAX KMH.

## Resettare / Puesta a cero / Reset

### Ripristino display

- Premere il tasto MODE fino alla visualizzazione della funzione desiderata.
- Tenere premuto il tasto RESET. Il display lampeggia. Dopo 2 sec. soltanto la funzione visualizzata viene riportata su 0.
- Se si tiene premuto il tasto RESET per più di 4 secondi, la visualizzazione di KM GIORNALIERI, TEMPO DI PERCORRENZA, KMH MEDI, KMH MAX. viene riportata su zero.

### Restablecer las indicaciones

- Pulsar la tecla MODE hasta que aparezca la función deseada.
- Mantener pulsada la tecla RESET. La indicación parpadea. Tras 2 segundos se restablece la función indicada a 0.
- Pulsar la tecla RESET durante más de 4 segundos establece las indicaciones de KM DIARIOS, DURACIÓN DEL TRAYECTO, PROMEDIO KMH, KMH MÁX. en cero.

### Instellingen terugzetten

- De MODE-toets indrukken totdat de gewenste functie verschijnt.
- De RESET-toets ingedrukt houden. Instelling knippert. Na 2 sec. wordt alleen de getoonde functie op nul gezet.
- De RESET-toets langer dan 4 sec. ingedrukt houden om de instellingen van DAGAFSTAND, RITTIJD, GEM. AANTAL KMH, MAX. AANTAL KMH op nul te zetten.

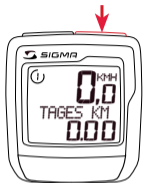

> 3,5 sec



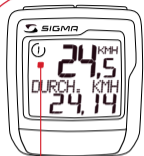

### Geschwindigkeit/Durchschnittsgeschwindigkeit

- Bei annähernd gleicher Geschwindigkeit wird ■ gezeigt, bei geringerer ▼ und bei höherer ▲.
- Die Anzeige erfolgt bei allen Funktionen außer in den Grundeinstellungen.

### Speed/Average speed

- If the speed is nearly the same ■ is displayed, if lower then ▼ and if higher ▲.
- It is displayed in all functions except in the basic settings.



### Vitesse/vitesse moyenne

- En cas de vitesse à peu près similaire ■ s'affiche, en cas de vitesse plus faible ▼ et plus élevée ▲.
- L'affichage est effectué pour toutes les fonctions sauf dans les réglages de base.

### Velocità/velocità media

- Con l'avvicinarsi della stessa velocità avviene la visualizzazione di ■, in caso di velocità minore di ▼ e in caso di velocità maggiore di ▲.
- Questa visualizzazione avviene con tutte le funzioni eccetto quelle nelle impostazioni base.

### Velocidad / velocidad media

- En caso de velocidad casi igual se muestra ■, en caso de velocidad menor ▼ y velocidad mayor ▲.
- La indicación se realiza en todas las funciones excepto en los ajustes básicos.

### Snelheid/gemiddelde snelheid

- Bij ongeveer dezelfde snelheid wordt ■ getoond, bij een lagere ▼ en bij een hogere ▲.
- De opgave geschiedt bij alle functies behalve de basisinstellingen.

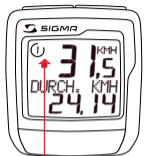

**Technische Daten / Technical data / Données techniques**
**Dati tecnici / Datos técnicos / Technische gegevens**

						Default	Max	Units
Geschwindigkeit	Speed	Vitesse	Velocità	Velocidad	Snelheid	0,0	199,5	kmh/mph
TAGES KM	TRIP DIST	KM JOUR	DIST GIORN	KM DIA	TRIP KM	0,00	9.999,9	km/mi
FAHRZEIT	TRIP TIME	TEMPS PARC	TEMPO PERC	TIEMPO PAR	TRIP TIJD	0:00:00	999:59	h:mm:ss → hh:mm → hhh:mm
GESAMT KM	ODO BIKE	KM TOTAL	DIST TOT	KM TOTAL	TOTAAL KM	0	99.999	km/mi
GESAMTZEIT	TIME BIKE	TEMPSTOTAL	TEMPO TOT	TIEMPO TOT	TOTAALTIJD	0:00	9.999	h:mm → hh:mm → hhh:m → h.hhh
RADUMFANG 1/2	WS BIKE 1/2	CIRCONFERENCE DE LA ROUE 1/2	LARGHEZZA RUOTA 1/2	DIMENSIONES DE LA RUEDA 1/2	WIELOMVANG 1/2	2.155	3.999	mm

## Allgemeine Hinweise

### Batterie:

1 Lithium Knopfzelle  
2032, 3V  
Batteriewechsel wird  
im Display angezeigt.



### Batteriewechsel:

- Beim Batteriewechsel bleiben RADGRÖSSE 1/2, SPRACHE, KMH/MPH, GESAMT KM und GESAMTZEIT gespeichert und müssen nicht neu eingegeben werden.
- Plus und Minus beachten, bei geöffnetem Batteriefach müssen Sie die PLUS-Seite der Batterie sehen!
- Falls Dichtungsring lose, wieder einlegen
- Nach dem Batteriewechsel müssen nur die Uhrzeit und der Kontrast neu eingegeben werden.

### Datenspeicher:

Die Daten werden in den Speicher geschrieben wenn:

- das Grundeinstellmenü verlassen wird
- der BC in den Sleepmode geht

Wir haften gegenüber unserem jeweiligen Vertragspartner für Mängel nach den gesetzlichen Vorschriften. Batterien sind von der Gewährleistung ausgenommen. Im Falle der Gewährleistung wenden Sie sich bitte an den Händler, bei dem Sie Ihren Fahrrad Computer gekauft haben. Sie können den Fahrrad Computer auch an die nachfolgende Adresse senden. Bitte achten Sie dabei auf ausreichende Frankierung.

Sigma Elektro GmbH  
Dr.-Julius-Leber-Straße 15  
D-67433 Neustadt/Weinstraße

Service-Tel. ++49-(0)6321-9120-118  
E-Mail: service@sigmasport.com

Bei berechtigten Ansprüchen auf Gewährleistung erhalten Sie ein Austauschgerät. Es besteht nur Anspruch auf das zu diesem Zeitpunkt aktuelle Modell. Der Hersteller behält sich technische Änderungen vor.

## Problemlösungen

### ► KMH keine Anzeige

- alten Lenkerhalter mit Funkübertragung (RDS) verwendet?
- Hülse über Magnet geschoben (s. Bild 9)?
- Computer richtig auf der Halterung eingerastet?
- Kabel auf Bruchstellen überprüft?
- Kontakte auf Oxidation / Korrosion überprüft?
- Abstand zw. Magnet und Sensor? (max. 5 mm)
- Überprüft ob Magnet magnetisiert ist ?

### ► Keine Displayanzeige (Anzeige leer)

- Batterie überprüfen
- Batterie richtig eingelegt (Plus und Minus)
- Batteriekontakt ok ? (vorsichtig nachbiegen!)

### ► KMH zeigt falsch an

- 2 Magnete montiert ?
- Magnet richtig positioniert?
- Radumfang (VWS) falsch eingestellt ?
- richtiger Lenkerhalter bei Fahrradwechsel montiert?

### ► Displayanzeige schwarz/träge

- Temperatur zu hoch (>60° C) oder zu tief (<0° C)

## General remarks

### Battery:

1 lithium button cell 2032, 3V  
Battery change is displayed on screen.

### Change batteries:

- When the battery is changed the WHEEL SIZE, LANGUAGE, KMH/MPH, TOTAL KM and TOTAL TIME are saved and need not be re-entered.
- Observe direction of plus and minus poles; when the compartment is open you must see the PLUS side of the battery!
- If sealing ring is loose, re-insert it.
- After changing the battery only the time and the contrast must be re-entered.

### Warranty

We are liable to our contracting partners for defects as defined by law. Batteries are excluded from the guarantee.

## Remarques générales

### Pile:

1 pile-bouton lithium 2032, 3V

Le changement de pile est affiché est affiché sur l'écran.

### Changement de pile

- En cas de changement de pile, CIRCONFERENCE DE LA ROUE 1/2, LANGUE, KMH/MPH, DISTANCE TOTALE et TEMPS TOTAL restent en mémoire et ne doivent pas être à nouveau rentrés.
- Faire attention au plus et au moins, lorsque le compartiment de la pile est ouvert, vous devez voir le côté PLUS de la pile !
- En cas de déplacement du joint d'étanchéité, le remettre en place.
- Après le changement de la pile, seul l'heure et le contraste doivent être à nouveau rentrés.

### Garantie

Nous sommes responsables, vis-à-vis de notre partenaire contractuel respectif, des vices conformément aux prescriptions légales. Les piles sont exclues de la garantie.

## Osservazioni generali

### Batteria:

1 batteria a bottone in litio 2032, 3V.

La sostituzione della batteria viene visualizzata sul display.

### Sostituzione delle batterie

- Con la sostituzione della batteria la LARGHEZZA DELLA RUOTA, la LINGUA, KMH/MPH, i KM COMPLESSIVI e il TEMPO COMPLESSIVO restano memorizzati e non devono essere nuovamente inseriti.
- Fare attenzione al lato positivo e a quello negativo. Quando il vano della batteria è aperto vi trovate di fronte al lato positivo.
- Inserire nuovamente l'anello di gomma se questo dovesse spostarsi.
- Dopo la sostituzione della batteria è necessario immettere soltanto l'orologio.

### Garanzia

Rispondiamo dei vizi nei confronti della parte contraente secondo le norme di legge. Le batterie sono escluse dalla garanzia.

## Observaciones generales

### Pila:

1 pila de litio tipo botón 2032, 3V.

El cambio de pila se muestra en la pantalla.

### Cambio de pila

- Si se cambia la pila DIMENSIONES DE LA RUEDA, IDIOMA, KMH/MPH, KM TOTALES y TIEMPO TOTAL permanecen guardadas y no deben ser introducidas de nuevo.
- Respetar el + y el -. Con el compartimento de la batería abierto tiene que verse el + de la pila.
- Si la junta de estanquidad está desplazada, volver a colocarla.
- Tras el cambio de pila debe introducirse de nuevo la hora.

### Garantía

Nos responsabilizamos ante nuestra correspondiente parte contratante por los defectos según las disposiciones legales. Las pilas no están incluidas en la garantía.

## Algemene opmerkingen

### Batterij:

1 Lithium knoobatterij 2032, 3V.

Vervangen van batterij wordt in het display aangegeven.

### Batterijen wisselen

- Bij het vervangen van de batterij blijven WIELOMVANG, TAAL, KMH/MPH, TOTAAL AANTAL KM en TOTAALTIJD opgeslagen en hoeven niet opnieuw ingegeven te worden.
- Let op PLUS en MIN, bij een geopend batterijvak moet de PLUS-kant van de batterij te zien zijn!
- Indien dichtingsring los zit, er weer inleggen.
- Na het vervangen van de batterij moet alleen de tijd opnieuw ingegeven worden.

### Garantie

Wij zijn volgens de wettelijke voorschriften tegenover onze respectievelijke contractpartners aansprakelijk voor gebreken. Batterijen zijn uitgesloten van garantie.



>3 sec = RESET

TRIP DIST  
TRIP TIME  
AVG. SPEED  
MAX. SPEED



MODE

TRIP DIST  
TRIP TIME  
AVG. SPEED  
MAX. SPEED  
CLOCK  
TOTAL ODO\*  
TOTAL TIME\*

### Funções

DISTÂNCIA PERCORRIDA  
TEMPO PERCORRIDO  
VELOCIDADE MÉDIA  
VELOCIDADE MÁX.  
HORA  
DISTÂNCIA TOTAL\*  
TEMPO TOTAL\*

\*indisponível durante o percurso

### MODE/RESET

- MODE: Aceder às funções
- RESET: Repor a zero as funções  
DIST. PERCORRIDA,  
TEMPO PERCORRIDO,  
VELOCIDADE MÉDIA E  
VELOCIDADE MÁX. em O

### Funkcje

LICZNIK DZIENNY KM  
CZAS JAZDY  
PRZECI TNIE KMH  
MAX. KMH  
ZEGAR  
KM L CZNE\*  
CZAS L CZNY\*

\*nie w trakcie jazdy

### MODE/RESET

- MODE: wywoływanie funkcji
- RESET: cofnięcie funkcji  
LICZNIK DZIENNY KM,  
CZAS JAZDY, PRZECI TNIE  
KMH i MAX. KMH na zero

### Configurações base / Podstawowe nastawienia

Premir a tecla SET 3 segundos para efectuar as seguintes configurações base: idioma, alteração entre kmh/mph, dimensão da roda 1 e 2, hora, distância total, tempo total e contraste do visor. Terminar menu de entrada premindo a tecla SET durante 3 segundos. Depois da substituição da pilha é necessário programar novamente hora e contraste do visor. A mudança entre RODA 1 e RODA 2 ocorre automaticamente. Tem de ser montado um suporte de guiador com WS 2. Uma mudança por indicação não é mais possível.

Wcisnąć przycisk SET na 3 sec. celem wykonania podstawowych nastawień: język, zmiana między kmh/mph, obwód koła 1 i 2, zegar, km czne, czny czas i kontrast wyświetlacza. Wyświetlenie menu wprowadzania przez wcześniejsze przycisk SET przez 3 sek. Po wymianie baterii muszą być wprowadzone tylko czas i kontrast wyświetlacza. Zmiana między KOLEM 1 a KOLEM 2 następuje automatycznie. Należy zastosować (opcjonalnie) oprawkę kierownicy z WS 2. Przebieg przez wprowadzenie nie jest możliwe.

### Introdução do idioma / Wprowadzenie języka

Seleccionar idioma

- Premir a tecla MODE até IDIOMA surgir no visor.
- Premir brevemente SET, indicação pisca. Seleccionar o idioma desejado com a tecla MODE e confirmar com SET.

Nastawić język

- Wcisnąć przycisk MODE aż na wyświetlaczu pojawi się J ZYK.
- Na krótko wcisnąć przycisk SET, wskazanie zaczyna migać. Przyciskiem MODE nastawić z dany język i zatwierdzić przyciskiem SET.

## Introdução do perímetro da roda / Wprowadzenie obwodu koła

### Perímetro da roda BICICLETA 1/2

- Com a tecla MODE mudar para BICICLETA 1/2.
- Premir brevemente a tecla SET, o primeiro algarismo a ser introduzido pisca.
- Com a tecla RESET introduzir valor e alterar para a próxima posição com a tecla MODE.
- A bicicleta 1/2 é sempre a bicicleta com o suporte de guiador WS 1/2 (ver imagem).
- Determinar na tabela C "Wheel Size Chart" (ver próxima página) o valor correspondente à dimensão da sua roda. Introduzir esse valor.
- Alternativa: calcular/determinar WS (tabela A ou tabela B).
- Depois da última posição, confirmar a entrada com a tecla SET.

### Obwód koła ROWER 1/2

- Za pomocą przycisku MODE przejść do ROWER 1/2.
- Na krótko wcisnąć przycisk SET, zaczyna migać pierwsza cyfra do wprowadzenia
- Za pomocą przycisku RESET nastawić wartość, przyciskiem MODE przejść do następnej pozycji.
- Rower 1/2 jest zawsze rowerem z oponą WS1/2 (patrz rysunek).
- Z tabeli C "Wheel Size Chart" (p. następna strona) ustalić odpowiednią wartość dla wielkości opony. Wprowadzić tę wielkość.
- Alternatywnie: obliczyć/ustalić WS (Tab. A lub Tab. B)
- Na ostatniej pozycji zatwierdzić przyciskiem SET.

## Introdução da hora / Wprowadzenie czasu

- Premir a tecla MODE até surgir HORA.
- Premir brevemente a tecla SET, indicação pisca.
- Ajustar as horas com a tecla RESET. Com a tecla MODE alterar para introdução dos minutos.
- Ajustar os minutos com a tecla RESET. Confirmar com a tecla SET.
  
- Wcisnąć przycisk MODE aż pojawi się czas.
- Na krótko wcisnąć przyciski SET, wartość wprowadzona miga.
- Ustawić godziny przyciskiem RESET. Przyciskiem MODE przejść do wprowadzania minut.
- Przyciskiem RESET ustawić minuty. Zatwierdzić przyciskiem SET.

## Ajuste do contraste / Ustawienie kontrastu

- Premir a tecla MODE até surgir CONTRASTE.
- Premir brevemente a tecla SET, indicação pisca.
- Ajustar o valor com a tecla RESET. 1=baixo 3=alto.
- Confirmar com a tecla SET.
  
- Wcisnąć przycisk MODE aż pojawi się KONTRAST.
- Krótko wcisnąć przycisk SET, wprowadzona wartość miga.
- Przyciskiem RESET ustawić wartość 1=mały 3=duży.
- Zatwierdzić za pomocą przycisku SET.

## Apagar / Kasowanie

Repor indicações

- Premir a tecla MODE até surgir a função desejada.
- Manter a tecla RESET premida. A indicação pisca. Depois de 2 segundos, repõe apenas a função visualizada em O.
- Premir a tecla RESET mais do que 4 segundos repõe as indicações DIST. PERCORRIDA, TEMPO PERCORRIDO, VELOCIDADE MÉDIA, VELOCIDADE MÁX. em O.

Przywrócenie wskaza

- Wcisn ę przycisk MODE az pojawi si ę z dana funkcja.
- Utrzymywac wci ni ę ty przycisk RESET. Wskazanie miga. Po 2 sec aktywna funkcja ustawia si ę na 0.
- Jezeli przycisk RESET jest wci ni ę ty d uzej niz 4 sec funkcje LICZNIK DZIENNY KM, CZAS JAZDY, PRZECI TNE KMH, MAX. KMH przechodz ę na zero.

## Comparação de velocidades / Porówn. pr ędko ci

Velocidade/velocidade média

- Em velocidades aproximadamente iguais, surge ■, em menores ▼ e em superiores ▲.
- A indicação surge em todas as funções excepto nas configurações base.

Pr ędko ę/pr ędko ę rednia

- Przy zblizonej jednakowej pr ędko ci wskazywane jest ■, przy mniejszej ▼ i przy wi ększej ▲.
- Wskazanie nast ępuje przy wszystkich funkcjach oprócz ustawie ę podstawowych.

## Observações gerais

### Pilha:

1 pilha de lítio tipo botão 2032, 3V.  
A substituição de pilha é mostrada no visor.

### Mudança da pilha

- Na substituição de pilha mantêm-se gravados o PERÍMETRO DA RODA, IDIOMA, KMH/MPH, DISTÂNCIA TOTAL E TEMPO TOTAL e não têm de ser programados novamente.
- Respeitar o pólo positivo e negativo. O pólo positivo deve ser visível quando se abrir a tampa!
- No caso de deslocamento do anel de vedação, recolocá-lo devidamente.
- Depois da substituição de pilha apenas a hora tem de ser novamente programada.

### Garantia

Responsabilizamo-nos, perante os nossos respectivos parceiros contratuais, por eventuais falhas ou avarias abrangidas pelas leis em vigor. As pilhas estão excluídas da garantia.

## Uwagi ogólne

### Baterie

1 bateria litowa 2032, 3V.  
Konieczno ę wymiany baterii jest pokazywana na wy wietlaczu.

### Wymiana baterii:

- Przy wymianie baterii zapami ę tane zostaj ę : OBWÓD KOLA, J ZYK, KMH/MPH, KM L CZNE I CZAS L CZNY i nie musz ę by ę ponownie wprowadzane.
- Przestrzegac ę prawid owej BIEGUNOWOACI baterii, przy otwartej kieszeni musi by ę widoczny biegun PLUS baterii!
- W przypadku, gdy pier cie uszczelniaj cy jest lu ny nalezy go ponownie w ozy ę.
- Po wymianie baterii nalezy ponownie wprowadzi ę czas.

### Gwarancja

W stosunku do naszych kontrahentów odpowiadamy za usterki w ramach obowi zuj cych przepisów. Gwarancja nie obejmuje baterii.

>3 sec = RESET

TRIP DIST  
TRIP TIME  
AVG. SPEED  
MAX. SPEED



MODE

TRIP DIST  
TRIP TIME  
AVG. SPEED  
MAX. SPEED  
CLOCK  
TOTAL ODO\*  
TOTAL TIME\*

### Funkciók

NAPI KM  
UTAZÁSI ID  
ÁTLAG KMH  
MAX. KMH  
PONTOS ID  
TELJES KM\*  
TELJES ID \*

\* nem az utazás alatt

### MODE/RESET

- MODE: Funkciók lehívása
- RESET: Funkciók visszaállítása  
NAPI KM, UTAZÁSI ID ,  
ÁTLAG KMH és MAX. KMH  
nullára

### CZ Funkci

DENNÍ KM  
DOBA JÍZDY  
PR M. KM/H  
MAX. KM/H  
CAS  
CELKOVÉ KM\*  
CELKOVÁ DOBA\*

\*ne b hem jízdy

### CZ MODE/RESET

- MODE: Vyvolání funkci
- RESET: Vynulování funkci  
DENNÍ KM, DOBA JÍZDY,  
PR M. KM/H a MAX. KM/H

### Alapbeállítások / Základní nastavení

Tartsuk nyomva a SET gombot a másodpercig, hogy elvégezzük a következő alapbeállításokat: nyelv, váltás kmh/mpg között, Kerékméret 1 és 2, pontos id , teljes km, teljes id és kijelz -kontraszt. A beállítási menüb l való kilépéshez tartsuk nyomva a SET gombot 3 másodpercig. Elemecsere után csak a pontos id t és a kijelz -kontrasztot kell beállítani. A KERÉK 1 és KERÉK 2 közötti váltás automatikusan történik. Az (opcionális) kormányra szerelhet tartót WS 2-vel kell felszerelni. A bevitel közbeni átkapcsolás nem lehetséges.

- CZ Stiskn te tla ítko SET na 3 s, abyste provedli následující základní nastavení: jazyk, zm na mezi km/h / mile/h, obvod kola 1 a 2, as, celkové km, celková doba a kontrast displeje. Menu zadávání ukon íte stisknutím tla ítka SET na 3 s. Po vym n baterii musí být zadán pouze as a kontrast displeje. Vym na mezi KOLEM 1 a KOLEM 2 probíhá automaticky. Musí být pou ít (volitelný) držák na íditka s RK 2. P epnutí pro zadávání u není možné.

### Nyelv beállítása / Zadání jazyka

Nyelv beállítása

- Nyomogassuk a MODE gombot, amíg a NYELV meg nem jelenik a kijelz n.
- Nyomjuk meg röviden a SET gombot, a kijelz villogni kezd. A MODE gomb segítségével állítsuk be a kívánt nyelvet, és a SET gombbal hagyjuk jóvá.

### CZ Nastavení jazyka

- Tiskn te tla ítko MODE, dokud se neobjeví na displeji JAZYK.
- Tla ítko SET krátce stiskn te, zobrazení bliká. Nastavte tla ítkeM MODE po adování jazyk a potvr te tla ítkeM SET.

### Kerékméret bevitele / Zadání obvodu kola

Kerékméret KERÉK 1/2

- A MODE gombbal váltsunk KERÉK 1/2-re.
- Nyomjuk meg röviden a SET gombot, az első számjegy villog a bevitelhez.
- A RESET gombbal állítsuk be a az értéket, a MODE gombbal váltsunk a következő számjegyre.
- A kerék 1/2 mindig a WS 1/2 kormányra szerelt tartóval felszerelt kerék (lásd a képet).
- A C "Wheel Size Chart" táblázat (lisd. Következ oldal) segítségével határozzuk meg a kerék méretének megfelelő értéket. Ezt az értéket vigyük be.
- Vagy: WS (kerékméret) kiszámítása/meghatározása (A vagy B táblázat).
- Az utolsó számjegy után a SET gombbal hagyjuk jóvá.

### **CZ** Obvod kola JÍZDNÍ KOLO 1/2

- Tlačítkem MODE p ejd te k JÍZDNÍMU KOLU 1/2.
- Krátce stiskn te tlačítko SET, první číslice zadání bliká.
- Nastavte pomocí tlačítka RESET hodnotu, tlačítkem MODE p ejd te k dalšímu místu.
- Jízdní kolo 1/2 je vždy jízdní kolo s drákem na přední RK 1/2 (viz obrázky).
- Z tabulky C „Tabulka rozměrů kol“ (viz další strana) zjistíte hodnotu, která odpovídá rozměru vašeho pneumatik. Zadejte tuto hodnotu.
- Alternativně: RK vypněte/stanovte (tab. A nebo tab. B).
- Po posledním místě potvrďte pomocí tlačítka SET.

### Pontos id beviteel / Zadání času

- Nyomogassul a MODE gombot, amíg a PONTOS ID meg nem jelenik.
  - Nyomjuk meg röviden a SET gombot, a bevitel villog.
  - A RESET gombbal állítsuk be az órát. A MODE gombbal váltsunk a perc bevitelére.
  - A RESET gombbal állítsuk be a percet. A SET gombbal hagyjuk jóvá.
- CZ**
- Tiskněte tlačítkem MODE, dokud se neobjeví CAS.
  - Tlačítkem SET krátce stiskněte, zadání bliká.
  - Tlačítkem RESET nastavte hodiny. Tlačítkem MODE přejděte k zadávání minut.
  - Tlačítkem RESET nastavte minuty. Potvrďte pomocí tlačítka SET.

### Kontraszt beállítás / Zadání kontrastu

- Nyomogassuk a MODE gombot, amíg a KONTRASZT meg nem jelenik.
  - Nyomjuk meg röviden a SET gombot, a bevitel villog.
  - A RESET gombbal állítsuk be az értéket. 1 = gyenge, 3 = erős
  - A SET gombbal hagyjuk jóvá.
- CZ**
- Tiskněte tlačítkem MODE, dokud se neobjeví KONTRAST.
  - Tlačítkem SET krátce stiskněte, zadání bliká.
  - Tlačítkem RESET nastavte hodnotu. 1 = slabý, 3 = silný
  - Potvrďte pomocí tlačítka SET.

## Törlés / Smazání

Kijelz k visszaállítására

- Nyomogassuk a MODE gombot, amíg a kívánt funkció meg nem jelenik.
- Tartsuk nyomva a RESET gombot. A kijelz villog. 2 másodperc elteltével csak a kijelz n látható funkció visszaáll 0-ra.
- A RESET gomb 4 másodpercnél hosszabb ideig tartó nyomásával a NAPI KM, UTAZÁSI ID , ÁTLAG KMH, MAX KMH kijelz k visszaállnak nullára.

## Smazání zobrazení



- Tískn te tla itko MODE, dokud se neobjevi po adovaná funkce.
- Tla itko RESET p idr te stisknuté. Zobrazení bliká. Po 2 s se vynuluje pouze zobrazená funkce.
- Stisknete-li tla itko RESET na déle ne 4 s, vynulují se zobrazení DENNÍCH KM, DOBY JÍZDY, PR M. KM/H, MAX. KM/H.

## Sebesség-összehasonlítás / Porovnání rychlosti

Sebesség/átlagsebesség

- Megkövetít leg azonos sebesség esetén -t mutat, kisebb sebességnél -t, nagyobbán pedig -t.
- A készülék ezt minden funkciónál kijelzi, az alapbeállítások kivételével.

## Rychlost/pr m rná rychlost

- P i tém stejné rychlosti se zobrazí , p i ni  a p i vy .
- Ke zobrazení dojde p i v%ach funkcích krom základních nastavení.

## Általános tudnivalók

### Elem:

1 db Lithium gombem 2032, 3V.  
Az elemcserét a kijelz mutatja.

### Elemcsere:

- Elemcserénél tárolja a KERÉKMÉRETET, NYELVET, KMH/MPH-T, TELJES KM-t és TELJES ID T, és ezeket nem kell újra bevinni.
- Figyeljünk a pozitív és a negatív pólusra, nyitott elemtartó esetén az elem PLUS-oldalát kell látni!
- Ha a tömit gy r kijön, tegyük vissza a helyére.
- Elemcsere után csak a pontos id t kell újra bevinni.

### Garancia

A hibákra vonatkozóan garanciát vállalunk a mindenkori szerz déses partnereinkkel szemben a törvényi el írásoknak megfelelő en. Az elemekre a garancia nem vonatkozik.

Batterien können nach Gebrauch zurückgegeben werden.

Batteries can be returned after use.

Le batterie possono essere restituite dopo l' uso.



Hg

## V%obecné pokyny



### Baterie:

1 lithiová knofliková baterie 2032, 3V.  
Vym na baterie se zobrazuje na displeji.

### Vym na baterie:

- P i vym n baterie z stávaji ulo eny OBVOD KOLA, JAZYK, KM/H / MÍLE/H, CELKOVÉ KM a CELKOVÁ DOBA a nemusejí se znovu zadávat.
- Dbejte na plus a minus, p i otev ené p ihrádce na baterii musíte vid t kladnou stranu baterie!
- Pokud je t snící krou ek volny, vlo te jej znovu.
- Po vym n baterie musí být znovu zadán pouze as.

Ru íme v í na%emu p íslu%nému smluvnímu partnerovi za vady podle zákonných p edpis .  
Na baterie se záruka nevztahuje.

Les piles peuvent être redonnées après usage.

Las pilas pueden ser devueltas después de su uso.

Batterijen na gebruik inleveren.



Hg